



CAMPAGNOLA

S Vama od 1958. godine



# KATALOG

Profesionalna linija 2022/2023



KATALOG

[www.campagnola.it](http://www.campagnola.it)





## CERTIFIKAT

Sustav upravljanja prema  
**ISO 9001:2015**

u skladu s postupkom certificiranja TÜV NORD, ovime se potvrđuje da

**CAMPAGNOLA S.r.l.**  
Via Lazio, 21-23-23/A-23/B  
40 069 Zola Predosa (BO)  
Italija

primjenjuje sustav upravljanja u skladu s gore navedenim standardom vezano za sljedeće.

**Dizajn, proizvodnja, marketing i poslijeprodajne usluge sustava za lakše orezivanje i branje.**

Reg. broj certifikata 44 100 126888      Vrijedi od 11.7.2021.  
Revizorsko izvješće br. 21803/2021      Vrijedi do 10.7.2024.  
Početni certifikat 15.9.2000.

*/Vlastoručni potpis/*  
Certifikacijsko tijelo  
pri TÜV NORD CERT GmbH

Ovo certificiranje provedeno je u skladu s postupcima revizije i certificiranja certifikacijskog tijela TÜV NORD CERT i podložno redovnim nadzornim revizijama.

TÜV NORD CERT GmbH    Langemarkstrasse 20    45141 Essen    [www.tuev-nord-cert.com](http://www.tuev-nord-cert.com)



By your side, since 1958

**CAMPAGNOLA S.r.l.**  
Via Lazio 21 - 40069 Zola Predosa - Bologna (Italia)  
Tel.: +39 051 753500 - Fax: +39 051 752551  
E-mail: [star@campagnola.it](mailto:star@campagnola.it)  
PEC: [campagnolasrl@legalmail.it](mailto:campagnolasrl@legalmail.it)  
[www.campagnola.it](http://www.campagnola.it)



**CAMPAGNOLA Ibérica**  
08450 Llinars del Vallés - Barcelona (España)  
Carrer de la tecnologia 98-100  
Tel.: +34 938 444 185  
E-mail: [info@campagnola.es](mailto:info@campagnola.es)  
[www.campagnola.es](http://www.campagnola.es)



**NEMOJTE PRESTATI SIJATI SJEME,  
JER NIKADA NE ZNATE KOJE ĆE PROKLIJATI -  
MOŽDA BAŠ SVI**

**ALBERT EINSTEIN**







 **CAMPAGNOLA S.r.l.**  
Via Lazio 21 - 40069 Zola Predosa - Bologna  
(Italija)

**CAMPAGNOLA IBERICA**  
08450 Llinars del Vallés - Barcelona (España) - Carrer de la tecnologia 98-100 

# TVRTKA

Marka Campagnola je sinonim za kvalitetu i pouzdanost. Mi smo dinamična i proaktivna grupacija, uvijek okrenuta budućnosti: naš je prioritet ispuniti očekivanja i predvidjeti potrebe kupaca kako bismo ponudili najbolje proizvode i tehničko-komercijalna rješenja.

Campagnola je jedina tvrtka u ovom sektoru s UNI EN ISO 9001, 2015 CERTIFIKACIJOM KVALITETE čiji su standardi smjernice u poslovanju a uključuju odgovornost naših suradnika, partnera i dobavljača, u svrhu postizanje najboljih rezultata u pogledu performansi i konkurentnosti proizvoda u skladu sa zahtjevima koji su bitni za sigurnost i zaštitu radnika i okoliša.

AZIENDA  
CERTIFICATA  
ISO 9001:2015





# DIZAJN I PROIZVODNJA

Naši proizvodi za rezidbu i berbu već su desetljećima prvi izbor osviještenih i zahtjevnih klijenata. Naši projekti, razvijeni zahvaljujući iznimnoj profesionalnosti i kompetentnosti tima specijaliziranih tehničara, nude vrhunska rješenja, koristeći sve prednosti najsuvremenije tehnologije kako bi osigurali stalne inovacije u svojim proizvodima. Vrhunski rezultati plod su dubinskog istraživanja koje aktivno uključuje naše interne resurse, uz podršku specijaliziranih tvrtki za razvoj inovativnih materijala i proizvoda.

Campagnola neprestano ulaže u specifične studije usmjerene na prepoznavanje najsuvremenijih tehnologija proizašlih iz kontinuirane evolucije i promjena u proizvodnim procesima elektroničkih i mehaničkih komponenti.

Inzistiramo na kvaliteti već od prve razvojne faze i posvećujemo maksimalnu pažnju kasnijim fazama ispitivanja elektromagnetske kompatibilnosti, ispitivanjima buke i vibracija šaka-ruka i stroj-tijelo, svjesni da imamo dužnost projektirati i izraditi strojeve i opremu u skladu s važećim sigurnosnim propisima. Svaki pneumatski i električni alat u našem katalogu dizajniran je i sastavljen u našim tvornicama: i uistinu je *Made in Italy*.

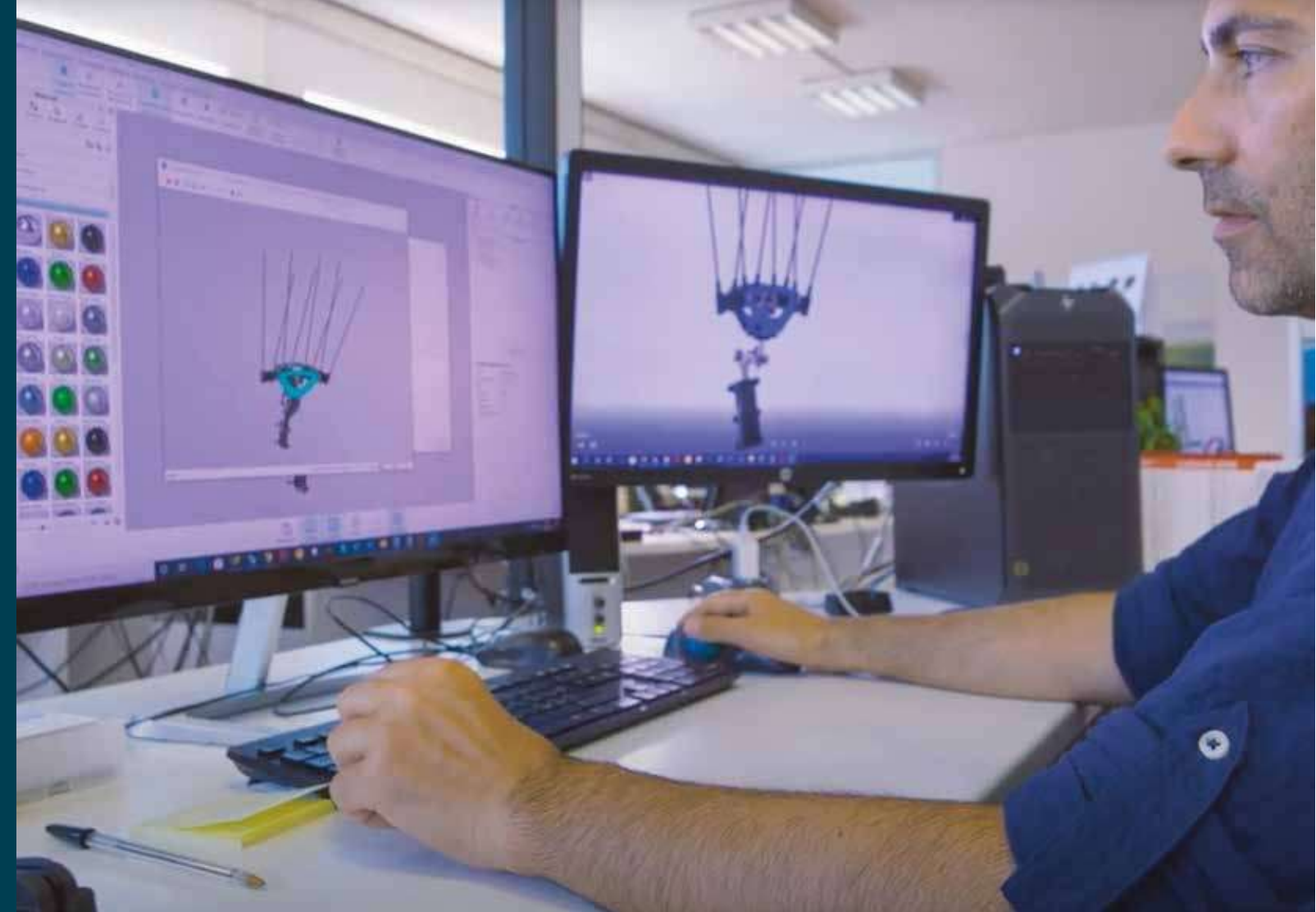





 **CAMPAGNOLA S.r.l.**  
Via Lazio 21 - 40069 Zola Predosa - Bologna (Italia)

## KONTROLA KVALITETE

Svaku komponentu, prije prelaska na montažnu traku, provjerava Odjel kontrole kvalitete pomoću certificiranih instrumenata.

Instrumenti poput mjerača tvrdoće, visinomjera i elektroničkih čitača profila uspoređuju mjerenja s vrijednostima predviđenim tehničkim crtežima. Utvrđena neusklađenost čini nesukladnost i komponenta se ne prihvaća. Time se osigurava da samo usklađene komponente stignu do odjela za montažu. Iste metode primjenjuju se na gotove proizvode namijenjene tržištu.

Na kraju proizvodnih linija, svaki pojedini proizvod podvrgava se ispitivanju pomoću automatiziranih stolova.

Prije skladištenja za otpremu, proizvod ponovno provjerava Odjel kontrole kvalitete.





# TRGOVAČKA MREŽA

Trgovačku mrežu, prisutnu diljem svijeta, čine domaći i inozemni ovlašteni prodajni i servisni centri u preko 50 zemalja na 5 kontinenata, koji već godinama uspješno predstavljaju marku Campagnola. Campagnola Iberica, ekskluzivni prodajni zastupnik, uz tehničku i komercijalnu podršku, kao i putem prodajnih predstavnika, jamči prisutnost i izravnu podršku u Španjolskoj, Portugalu i nekim zemljama Srednje i Južne Amerike.

Cilj svih zaposlenika Campagnole je razviti osnovni i ljudski odnos, kao i pružiti tehničku podršku čak i prije realizacije prodaje proizvoda.

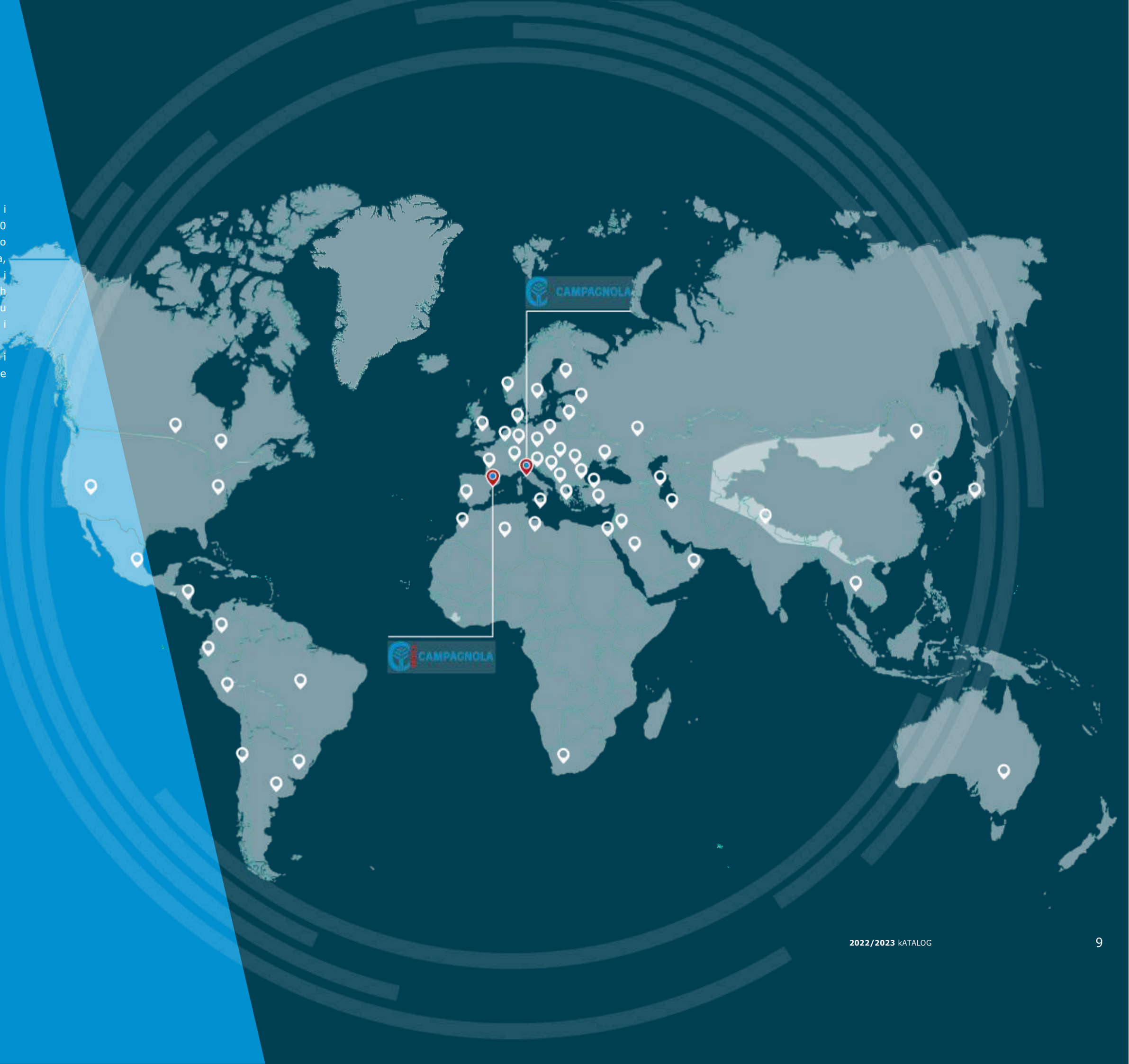





## CAMPAGNOLA PROFESSIONAL **NOVO**

**STARBERRY MD2**  
Električni tresaç s kukom

**str. 14**

**ENERGY4**  
Generator

**str. 44**

**MP 658**  
Motorni kompresor za traktor

**str. 96**

**MP 548**  
Motorni kompresor za traktor

**str. 97**





# Kazalo

## ELEKTRIČNI ALATI



Tresač s kukom

od str. 14

Tresači

od str. 18



Lančana pila

od str. 38



Baterije

od str. 42



Generator

od str. 44

## MOTORNI ALATI



Tresači

od str. 48

Tresač s kukom

od str. 50

## PNEUMATSKI ALATI



Tresači / Harvesters / Cosechadores

od str. 54

Prorjeđivač za voćke/tresač s kukom

od str. 66



Škare

od str. 68



Lančane pile

od str. 78



Motorni kompresori

od str. 84



PTO kompresori

od str. 94



Prijenosni motorni kompresori

od str. 96

## RUČNO REZANJE



Škare

od str. 98

Pile

od str. 99

Rezači za grane

od str. 99





NOVO  
STARBERRY MD2

PREDNOSTI

→ UŠTEDA

Omogućuje optimiziranje vremena berbe i znatno smanjuje vrijeme rada u usporedbi s ručnom berbom

→ PRAKTIČNOST

Ergonomski oblik posebno je dizajniran da olakša mehaniziranu berbu bez umaranja operatera

→ MALA TEŽINA

Upotreba polimera na bazi karbona omogućuje smanjenje težine alata

→ PLOD OSTAJE NETAKNUT

Operater ne dira plodove te ostaju netaknuti kao na biljci

→ ELEKTRONIČKI BIRAČ BRZINE NA DODIR

Omogućuje moduliranje brzine vibracija za optimalnu i selektivnu berbu plodova prema 7 stupnju zrelosti bobica

→ MULTIFUNKCIONALNA KUKA TRESAČA

Kuka dizajnirana za postizanje maksimalne učinkovitosti berbe na svakoj vrsti kultivara i obliku uzgoja





# STARBERRY MD2

## ELEKTRIČNI TRESAČ

KOMPLET STARBERRY MD2 SASTOJI SE OD



1. Podesivi birač brzine od 600 do 2200 udaraca s memoriranjem postavljene brzine
2. Dva tipa kuke
3. Ultra lagana šipka od karbona
4. Ergonomska ručka s okidačem kratkog hoda
5. Priključna baterija: 3 baterije u kompletu

KARAKTERISTIKE	
FREKVENCIJA	600/2200 udaraca
BATERIJA	Li-Ion
NOMINALNI NAPON	14,4 V / (16,8 V MAX)
KAPACITET	2,5 Ah
SNAGA	36 Wh
AUTONOMIJA	3/4 h x baterija
VRIJEME PUNJENJA	2 sata
INTERVAL PUNJENJA	3 mjeseca
TEŽINA S BATERIJOM	0,921 kg
<b>TEŽINA BEZ BATERIJE</b>	0,690 kg

## KOLICA ZA PRIKUPLJANJE PLODOVA

UČINKOVITOST / LAKOĆA/ PRAKTIČNOST



1. Tkanina koja ne oštećuje plodove
2. Otvor za istovar plodova
3. Podesive ručke
4. Okretni kotači (opcionalno)
5. Držač kašeta podesiv po visini i širini (opcionalno)

Apsolutni novitet, Starberry MD2 je prvi električni tresač za berbu borovnica. Količina sakupljenih plodova veća je od one sakupljene ručnom berbom.

2,5 Ah





# ICARUS

## PREDNOSTI

→ **TRI KONSTANTNE BRZINE GRABLJI**  
1080-1150-1180 udaraca u minuti održava se zahvaljujući upravljanju putem elektronike motora, čak i kada napon akumulatora padne

→ **MOGUĆNOST TROSTRUKOG NAPAJANJA**  
Putem litijske baterije u ruksaku, električnog generatora i automobilske baterije (80/90 Ah-12V) za Icarus 58, putem električnog generatora i automobilske baterije (80/90 Ah-12V) za Icarus Eco

→ **POTPUNO ODSUSTVO VIBRACIJA**

→ **VELIKI KAPACITET BERBE**  
Vrlo visok prinos čak i kod stabala s gustim lišćem

→ **DUGI ZAMJENJIVI KARBONSKI ZUPCI**  
Omogućuju izvrstan prodor između grana

→ **MALA TEŽINA**  
Glava tresača teži samo 0,965 kg

→ **SMANJENI TROŠKOVI ODRŽAVANJA**

→ **ICARUS 58 MOTOR BEZ ČETKICA KOJI NIJE POTREBNO ODRŽAVATI**





# ICARUS

## ELEKTRIČNI TREŠAČ

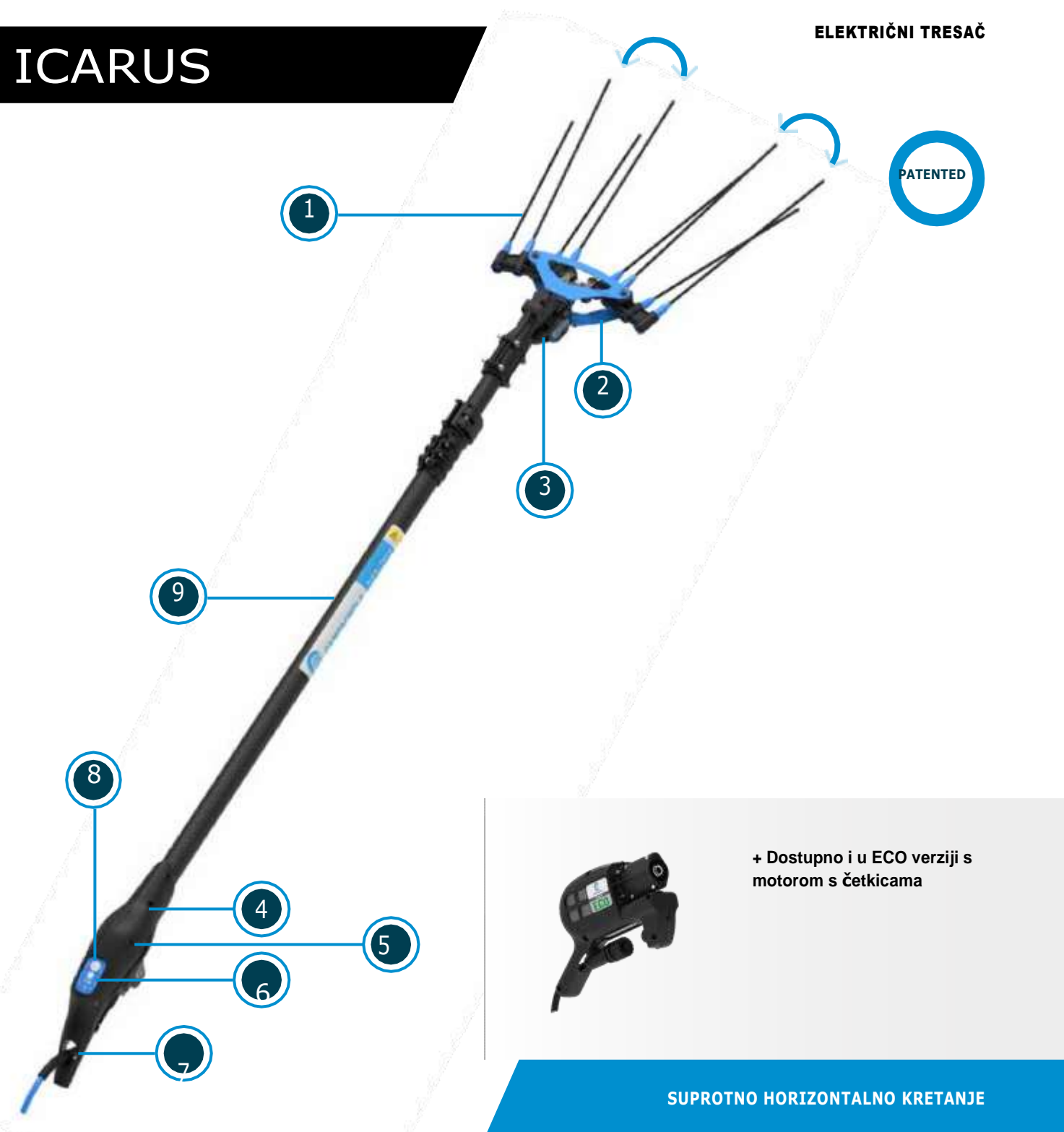

BEZ VIBRACIJA / ELEKTRONIČKI UPRAVLJANA UŠTEDA ENERGIJE / VELIKI KAPACITET BRANJA

1. Zamjenjivi karbonski zupci
2. Čelična struktura
3. Lagana navlaka od tehopolimera s karbonskim vlaknima
4. Motor bez četkica 58 V-350 W s električnim pogonom
5. Elektronička ploča za upravljanje motorom bez četkica
6. Biranje brzine (1080-1150-1180 udaraca u minuti)
7. Čvrsta drška za kabel za napajanje
8. Prekidač ON/OFF
9. Teleskopske ili fiksne karbonske ili aluminijske šipke, od 45 do 270 cm

+ Dostupno i u ECO verziji s motorom s četkicama

SUPROTNO HORIZONTALNO KRETANJE

Dizajniran za visoko profesionalnu upotrebu, jamči izvrsne performanse čak i kod biljaka s gustim lišćem gdje je sposobnost prodiranja ključna. Snažan i brz, omogućuje izvrsne rezultate berbe.

## NAČINI KORIŠTENJA



Icarus 58 s baterijom na leđima

Icarus ECO s baterijom na zemlji

Icarus s električnim generatorom

KARAKTERISTIKE	ICARUS ECO	ICARUS 58
MAX. SNAGA MOTORA	325 W	350 W
BRZINA	1200 rpm	1080-1150-1180 rpm
NAPON	12 V	12/58 V
POTROŠNJA	7/8 Ah	3/4 Ah (58 V)
TEŽINA*	2,111 kg	2,038 kg

\*S fiksnom karbonskom šipkom od 170 cm





# ALICE

## PREDNOSTI

### → ELEKTRONIČKA UŠTEDA ENERGIJE (S MOGUĆNOŠĆU ISKLJUČIVANJA)

Automatski usporava i ubrzava brzinu grablji u fazi odmora i rada (čim dotaknu grane)

→ **TRI KONSTANTNE BRZINE GRABLJ**  
1080-1150-1180 udaraca u minuti održava se zahvaljujući elektroničkom upravljanju motorom, čak i kada napon akumulatora opada

→ **TRI MOGUĆNOSTI NAPAJANJA**  
Putem litijske baterije u ruksaku, električnog generatora i automobilske baterije (80/90 Ah-12 V) za Alice Premium 58, putem električnog generatora i automobilske baterije (80/90 Ah-12 V) za Alice Eco /

→ **FLEKSIBILNI KABEL ZA NAPAJANJE**  
Od poliuretana, 13 m

→ **VELIKI KAPACITET BERBE**  
Vrlo visok prinos na svim vrstama kultivara i uzgoja

→ **URAVNOTEŽENA TEŽINA**  
Motor je smješten u donjem dijelu šipke radi ravnoteže težine glave tresaća

→ **IZUZETNO NISKI TROŠKOVI ODRŽAVANJA**

→ **ALICE PREMIUM 58 MOTOR BEZ ČETKICA BEZ POTREBE ZA ODRŽAVANJEM**





# ALICE

## ELEKTRIČNI TRESAČ



SUPROTNO ELIPTIČNO GIBANJE

Dizajniran za profesionalnu upotrebu, zadovoljava potrebe i najzahtjevnijih korisnika. Ima izuzetno visoku sposobnost branja na svim vrstama kultivara i uzgoja.

### ELEKTRONIČKO UPRAVLJANJE UŠTEDOM ENERGIJE / FLEKSIBILNI ZUPCI / DVIJE MOGUĆNOSTI PUNJENJA

1. Zamjenjivi, visoko otporni zupci od tehnopolimera
2. Izuzetno lagana navlaka od magnezija
3. Motor bez četkica od 58 V-350 W s elektroničkim upravljanjem
4. Elektronička upravljačka ploča za motor
5. Otporna ručka za kabel za napajanje
6. Birač brzine (1080-1150-1180 udaraca u minuti)
7. Prekidač ON/OFF
8. Teleskopske ili fiksne karbonske ili aluminijske šipke, od 45 do 270 cm



### NAČINI KORIŠTENJA



Alice Premium 58 s baterijom na leđima



Alice ECO s baterijom na zemlji



Alice s električnim generatorom

KARAKTERISTIKE	ALICE ECO	ALICE PREMIUM 58
MAKS. SNAGA MOTORA	325 W	350 W
BRZINA	1200 rpm	1080-1150-1180 rpm
NAPON	12 V	12/58 V
POTROŠNJA	7/8 Ah	3/4 Ah (58 V)
TEŽINA*	2,348 kg	2,275 kg

\*S fiksnom karbonskom šipkom od 170 cm





# HERCULES

## PREDNOSTI

### → ELEKTRONIČKA UŠTEDA ENERGIJE (S MOGUĆNOŠĆU ISKLJUČIVANJA)

Automatski usporava i ubrzava brzinu grablji u fazi odmora i rada (čim se dodirnu grane)

### → TRI KONSTANTNE BRZINE GRABULJA

1080-1150-1180 udaraca u minuti održava se zahvaljujući elektroničkom upravljanju motorom, čak i kada napon baterije opada

### → TRI MOGUĆNOSTI NAPAJANJA

Putem litijske baterije u ruksaku, električnog generatora i automobilske baterije (80/90 Ah-12 V) za Hercules 58, putem električnog generatora i automobilske baterije (80/90 Ah-12 V) za Hercules Eco

### → FLEKSIBILNI KABEL ZA NAPAJANJE

Od poliuretana, 13 m

### → DUGI ZAMJENJIVI KARBONSKI ZUPCI

Omogućuju izvrstan prodor između grana

### → MALA TEŽINA

Glava tresača teži samo 0,948 kg

### → VELIKI KAPACITET BERBE

Izvrstan kapacitet berbe u svim uvjetima, čak i kod velikih biljaka s gustim lišćem

### → SMANJENI TROŠKOVI ODRŽAVANJA

### → HERCULES 58 MOTOR BEZ ČETKICA BEZ ODRŽAVANJA





## HERCULES

## ELEKTRIČNI TREŠAČ

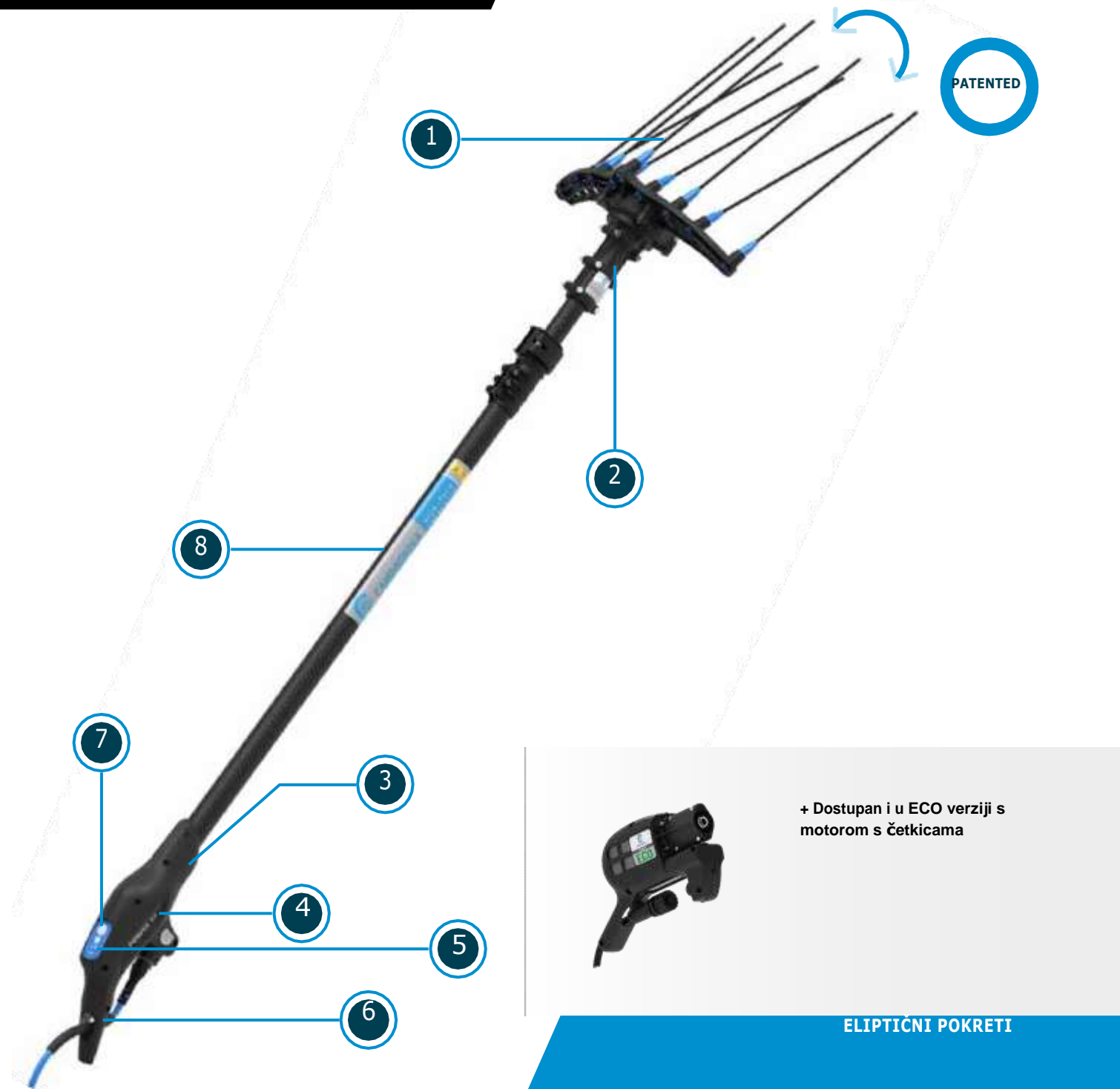

ELIPTIČNI POKRETI

Hercules je među najboljim električnim tresačima za berbu maslina Campagnola po kapacitetu berbe. To je idealan alat za profesionalnu upotrebu na velikim biljkama ili s gustim lišćem.

## DUGI ZAMJENJIVI ZUPCI / MALA TEŽINA / MOTOR BEZ ČETKICA

1. Zamjenjivi zupci od karbona ili visokootpornog tehnopolimera
2. Tehnopolimerna struktura s karbonskim vlaknima
3. Motor bez četkica pri 58 V-350 W s elektroničkim upravljanjem
4. Elektronička upravljačka ploča za pogon motora
5. Birač brzine (1080-1150-1180 udaraca u minuti)
6. Otporna ručka za kabel za napajanje
7. Prekidač ON/OFF
8. Teleskopske ili fiksne karbonske ili aluminijske šipke, od 45 do 270 cm

## NAČINI KORIŠTENJA



Hercules 58 s baterijom na leđima



Hercules ECO s baterijom na zemlji



Hercules s električnim generatorom



KARAKTERISTIKE	HERCULES ECO	HERCULES 58
MAKS. SNAGA MOTORA	325 W	350 W
BRZINA	1200 rpm	1080-1150-1180 rpm
NAPON	12 V	12/58 V
POTROŠNJA	7/8 Ah	3/4 Ah (58 V)
TEŽINA*	2,198 kg	2,118 kg

\* S fiksnom karbonskom šipkom 170 cm





# HOLLY

## PREDNOSTI

### → TRI MOGUĆNOSTI NAPAJANJA

Putem litijske baterije u ruksaku, električnog generatora i automobilske baterije (80/90 Ah-12 V) za Holly 58, putem električnog generatora i automobilske baterije (80/90 Ah-12 V) za Holly Eco

### → IZVRSNA RAVNOTEŽA

Motor je smješten u donjem dijelu produžne šipke

### → MALA TEŽINA

Povezan sa šipkom od 1,7 m težina samo 1,975 kg

### → NISKA POTROŠNJA

S baterijom od 70/80 Ah (12 V) osigurava autonomiju tijekom jednog cijelog dana rada

### → GLAVA BERAČA

Bez vibracija, teška samo 0,770 kg

### → FLEKSIBILNI I IZMJENJIVI ZUPCI

Ne oštećuju biljku

### → IZVRSNA BRZINA

1200 udaraca u minuti (Holly ECO)

### → SMANJENI TROŠKOVI ODRŽAVANJA

### → HOLLY 58 MOTOR BEZ ČETKICA BEZ POTREBE ZA ODRŽAVANJEM





## ELEKTRIČNI ALAT

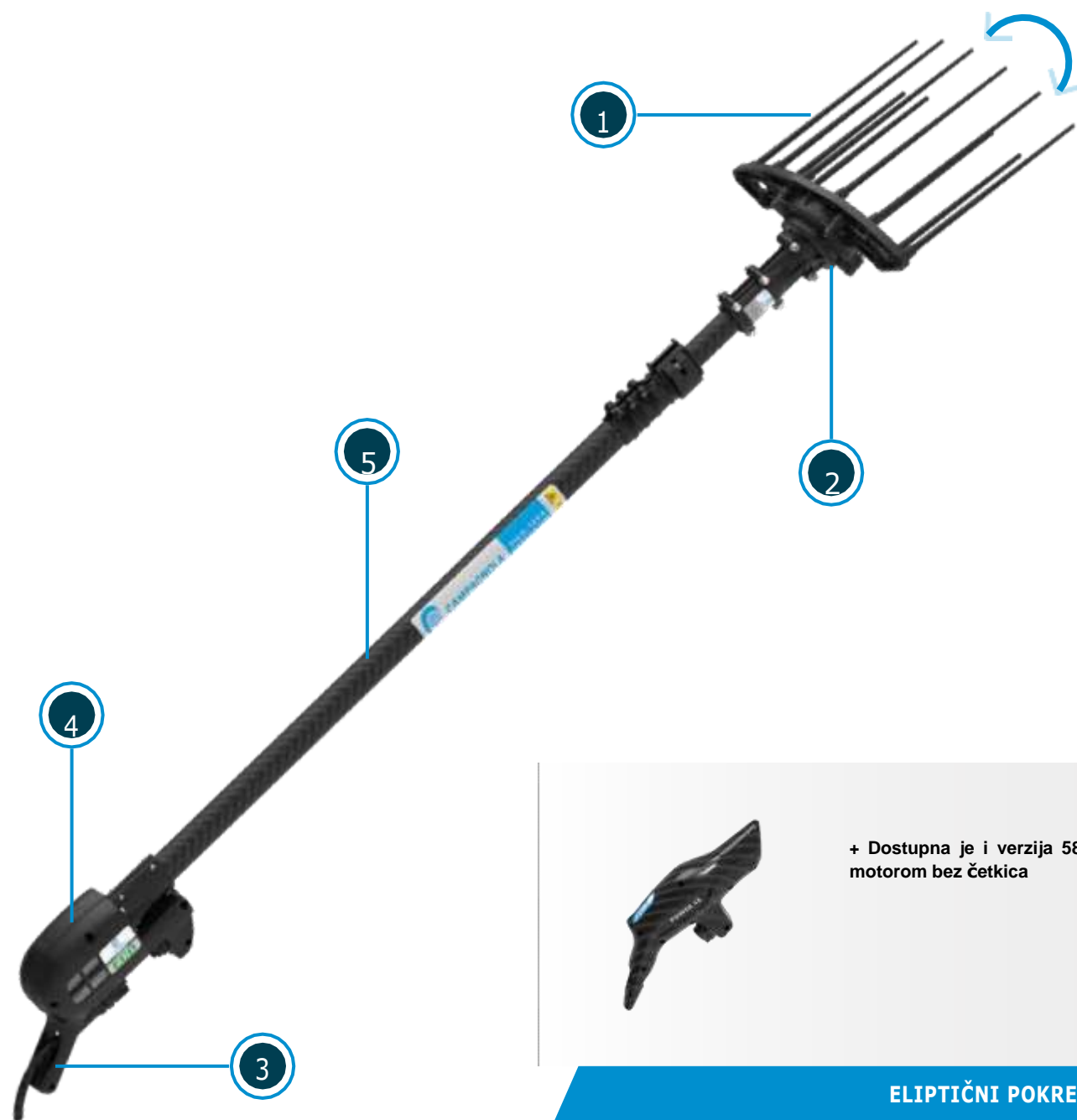

+ Dostupna je i verzija 58 s motorom bez četkica

## ELIPTIČNI POKRETI

Posebno dizajniran da osigura dobru berbu uz jednostavnu upotrebu, ostvaruje izvrsne rezultate na svim vrstama kultivara i uzgoja. Zahvaljujući maloj i dobro uravnoteženoj težini, ne umara operatera.

MALA TEŽINA / NISKA POTROŠNJA / BRZINA

1. Zamjenjivi zupci od karbona ili visokootpornog tehnopolimera
2. Držač glave tresaća od karbona
3. Otporna ručka za kabel za napajanje

Motoreduktor s osiguračem

5. Teleskopske ili fiksne karbonske ili aluminijske šipke, od 45 do 270 cm

## NAČINI KORIŠTENJA



Holly 58s baterijom na ledima



Holly ECO s baterijom na zemlji



Holly s električnim generatorom



KARAKTERISTIKE	HOLLY ECO	HOLLY 58
MAKSIMALNA SNAGA MOTORA	325 W	350 W
BRZINA	1200 rpm	1080-1150-1180 rpm
NAPON	12 V	12/58 V
POTROŠNJA	7/8 Ah	3/4 Ah (58 V)
TEŽINA*	2,050 kg	1,975 kg

\*S fiksnom karbonskom šipkom od 170 cm





# ELEKTRA ECO

## PREDNOSTI

### → DVIJE MOGUĆNOSTI NAPAJANJA

Putem električnog generatora i automobilskog akumulatora (80/90 Ah-12 V)

### → IZVRSNA RAVNOTEŽA

Motor je smješten u donjem dijelu produžne šipke

### → MALA TEŽINA

Povezan sa šipkom od 1,7 m teškom samo 2,450 kg

### → NISKA POTROŠNJA

S baterijom od 70/80 Ah (12 V) osigurava autonomiju tijekom jednog cijelog dana rada

### → UDOBNOST

Ne umara operatera zbog izvrsne ravnoteže i nedostatka vibracija

### → FLEKSIBILNI ZAMJENJIVI ZUPCI

Ne oštećuju biljku

### → ODLIČNA BRZINA

1250 udaraca u minuti

### → FLEKSIBILNI KABEL ZA NAPAJANJE

Izuzetna fleksibilnost, 13 m

### → SMANJENI TROŠKOVI ODRŽAVANJA





## ELEKTRIČNI TRESAČ

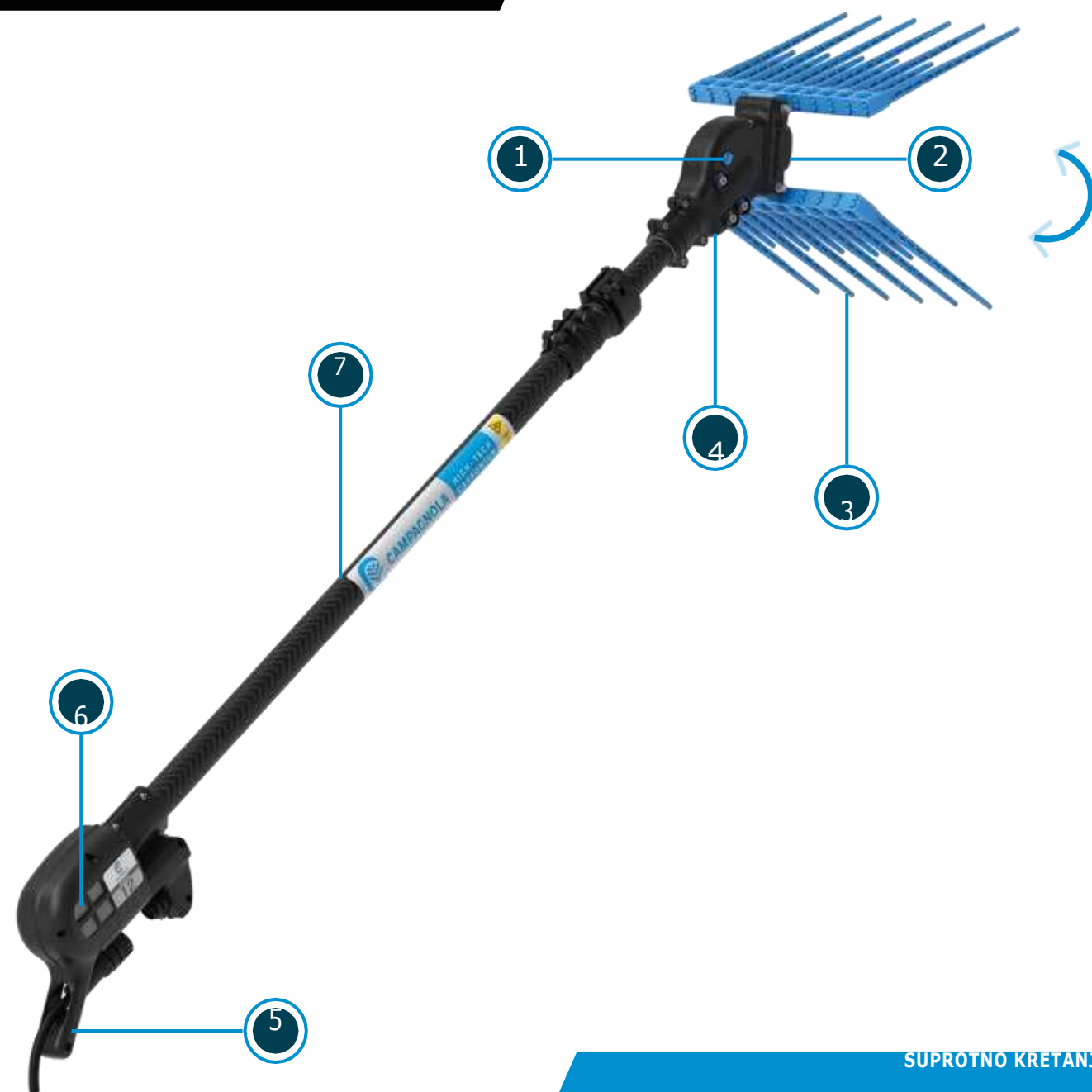

## SUPROTNO KRETANJE

Idealan za dobro orezane biljke s rijetkim lišćem, opremljen je grabljama koje češljaju grane uobičajenim suprotnim kretanjem, koje se koristi i u pneumatskim sustavima. Fleksibilni i zamjenjivi zupci s dvije različite duljine, omogućuju vam jednostavno prodiranje kroz grane.

## SUPROTNO KRETANJE / URAVNOTEŽENA TEŽINA / NISKA POTROŠNJA

- Otvori za podmazivanje
- Pokretni dijelovi od kaljenog čelika
- Zamjenjivi zupci od tehnopolimera visoke otpornosti
- Navlaka od tehnopolimera visoke otpornosti
- Otporna ručka za kabel za napajanje
- Motor reduktor s osiguračem
- Teleskopske ili fiksne karbonske šipke, od 45 do 270 cm



## NAČINI KORIŠTENJA



Elektra ECO s baterijom na zemlji



Elektra ECO s električnim generatorom

KARAKTERISTIKE	ELEKTRA ECO
MAKSIMALNA BRZINA MOTORA	325 W
BRZINA	1250 rpm
NAPON	12 V
POTROŠNJA	8/9 Ah
TEŽINA*	2,450 kg
*S fiksnom karbonskom šipkom od 170 cm	





# KRONOS 58

## PREDNOSTI

### → SNAŽAN

Motor bez četkica od 1200 W koji omogućuje brzo rezanje grana do 10-15 cm

### → BRZ

Mogućnost odabira 6 brzina rezanja do 14,8 m/s

### → UČINKOVIT

Automatsko podmazivanje lanca sa zasebnom mehaničkom pumpom

### → SAVRŠENA RAVNOTEŽA

Motor smješten u donjem dijelu produžne šipke

### → UDOBNOŠĆ KORIŠTENJA

Mala težina, bez buke i vibracija

### → JEDNOSTAVNA UPOTREBA

LED svjetlo pokazuje koliki pritisak je potrebno primijeniti na granu (zeleni LED: odgovarajući pritisak, crveni LED: pretjerani pritisak)

### → ELEKTRONIČKA ZAŠTITA OD PREOPTEREĆENJA MOTORA

### → VISOKA AUTONOMIJA

Otprilike 600 rezova promjera 10 cm pomoću Li-Ion 700 baterije





## KRONOS 58

## ELEKTRIČNA LANČANA PILA

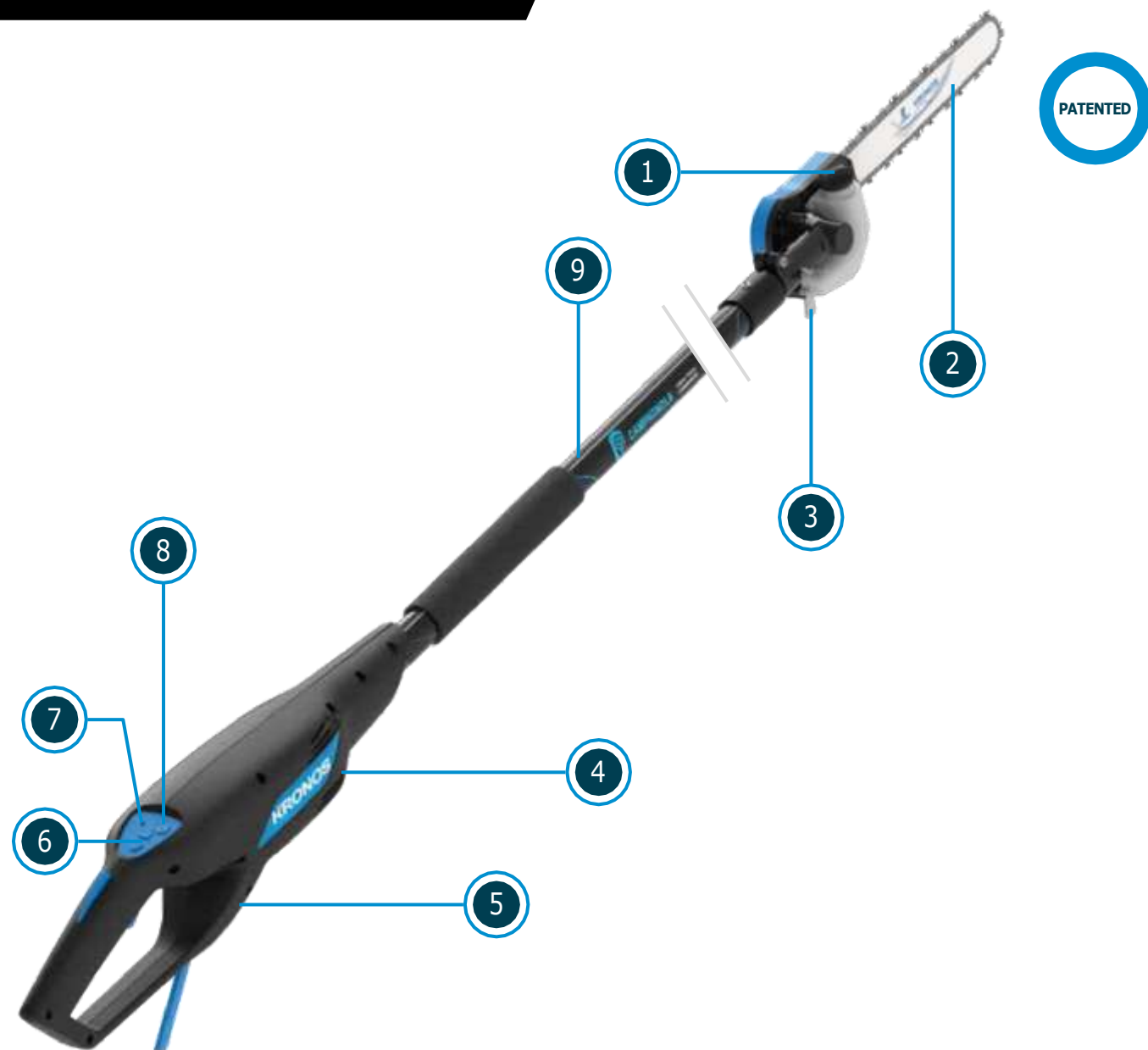

Snažna, brza i svestrana, pila Kronos 58 dizajnirana je za brze i precizne rezove na bilo kojoj vrsti biljaka. Pogodna za orezivanje voćki i ukrasnog bilja.

Napaja se Li-Ion 700 baterijom i jamči oko 600 rezova promjera 10 cm (oko 1 radni dan).

URAVNOTEŽENA / SNAŽNA / BRZA

- 1. Spremnik ulja, automatsko podmazivanje lanca
- 2. Vodilica od 7"
- 3. Kuka za uklanjanje grana
- 4. Motor bez četkica 1200 W
- 5. Elektronička upravljačka ploča
- 6. Birač brzine lanca (6 brzina)
- 7. Dvije boje LED indikatora pokazuju paljenje i max. potrošnju
- 8. Prekidač ON/OFF
- 9. Ultra lagana karbonska šipka (ukupna duljina alata: cm 190-230)

## NAČINI KORIŠTENJA



Kronos 58 s baterijom na leđima

KARAKTERISTIKE	KRONOS
SNAGA	1200 W
BRZINA LANCA	11.4 m/sec - 14.8 m/sec
NAPON	58 V
VODILICA	7"
LANAC	1/4"
BROJ REZOVA (Ø 10 CM) S LITIJ-IONSKOM BATERIJOM 700 *	600
TEŽINA (190 CM)	3,750 kg

\*Ovisno o vrsti drva



# LI-ION 700

## PREDNOSTI

### → VELKA AUTONOMIJA

Litij-ionske ćelije jamče cjelodnevni rad uvijek održavajući jednaku snagu bez obzira na razinu napunjenosti

### → ELEKTRONIČKO UPRAVLJANJE SVIM ELEMENTIMA

Poseban softver upravlja sustavom zaštite, uravnoteženja i napajanja

### → LAKOĆA KORIŠTENJA

Bez memorijskog efekta, ima potpuno automatski punjač baterija



BATERIJE

VELIKA AUTONOMIJA / MALA TEŽINA / JEDNOSTAVNA UPOTREBA

1. Ergonomski ruksak
2. Kućište od tehнопolimera otporno na udarce i vatru
3. Prekidač ON/OFF
4. Indikator razine punjenja baterije
5. Ploča za kontrolu i balansiranje ćelija

## ELEKTRIČNI ALATI &gt; LINE 58

## LI-ION 170



## VERZIJE BATERIJE



Li-Ion 170



Li-Ion 700

+ Dostupan i model LI-ION 170 S ADAPTEROM

Riječ je o litij-ionskoj bateriji s elektroničkim upravljanjem sustavima zaštite i napajanja. Ima izvrstan omjer težine i autonomije i može upravljati svim električnim tresačima i Kronos električnim lančanim pilama iz linije 58. Nema memorijski efekt i puni se pomoću posebnog potpuno automatskog punjača baterija.

KARAKTERISTIKE	LI-ION 170	LI-ION 700
BATERIJA	Li-Ion	Li-Ion
NOMINALNI NAPON	50,4 V	50,4 V
KAPACITET	3,5 Ah	14 Ah
SNAGA	176,4 W	705,6 W
VRIJEME PUNJENJA	2 h	7/8 h
INTERVAL PUNJENJA	1 anno / year / año	1 anno / year / año
TEŽINA	1,2 kg	3,7 kg







# ENERGY4

## PREDNOSTI

### → NEPREKIDNO NAPAJSANJE

S ENERGY4 moguće je istovremeno pokretati do 4 električna tresača maslina Campagnola

### → KOMPATIBILNOST

Generator napaja pogonske jedinice Power 58 i Power ECO, kako bi se osigurao izvrstan kapacitet berbe

### → AUTONOMIJA

Zahvaljujući snazi koju daje ENERGY 4 moguće je nesmetano raditi na stablima maslina, štedeći vrijeme i radnu snagu tijekom berbe

### → TRAJANJE

Materijali, procesi izrade i sigurnosni sustavi kojima je opremljen ENERGY 4 jamče dugu autonomiju rada, bez smanjenja snage





## GENERATOR

PRAKTIČAN / POLIVALENTAN / TIH



NEW

Električni generator ENERGY4 rezultat je Campagnolinog istraživanja na području profesionalnih električnih sustava. Može napajati do 4 tresača za masline istovremeno, namijenjen je profesionalnim uzgajivačima maslina koji žele visoku učinkovitost i dugu radnu autonomiju tijekom berbe.



+ Dostupna su i kolica

- |   |                                      |
|---|--------------------------------------|
| 1. Smanjena potrošnja (0,260 l/ora)     | Ploča za napajanje do 4 alata (12 V) |
| Izuzetno tih (86 dB (A))                | Utičnica 220 V                       |
| 3. Automatska zaštita od preopterećenja | 7. Kućište otporno na udarce         |
| 4. Maksimalna struja 58 A pri 12 V      | 8. Integrirana ručka za nošenje      |

## KARAKTERISTIKE

<b>GENERATOR</b>	1 kW model
TIP	Tihi inverter
NOMINALNA FREKVENCIJA	50 Hz
NOMINALNI NAPON	230 V
NOMINALNA IZLAZNA SNAGA	1,0 kW / 230 V
FAKTOR SNAGE	1
KAPACITET SPREMNIKA	2,5 L
NAPON PUNJENJA	12 V - DC
STRUJA PUNJENJA	58,3 A
SNAGA	700 W
ZAŠTITA OD PREOPTEREĆENJA	Zaštita bez DC osigurača
PROSJEČNA POTROŠNJA POD OPTEREĆENJEM	0,220 l/sat (s1 Power ECO / Power 58) 0,260 l/sat (s2 Power ECO / Power 58)
<b>MOTOR</b>	Rato R60-i
TIP	S jednim cilindrom, 4-taktni, hlađen zrakom OHV
KAPACITET	60 cc
TIP GORIVA	Bezolovni benzin
KAPACITET SPREMNIKA ZA ULJE	0,31 l
MODEL SVJEĆICE	ASRTC
MODEL PALJENJA	Ručno pokretanje
DIMENZIJE	38 x 24 x 42 cm
UKUPNA TEŽINA	13,00 kg





Petrol

MOTORNI ALATI

MOTORNI TRESAČI

# SNAGA MOTORA

## ALICE PREMIUM - HERCULES - ICARUS

### PREDNOSTI

→ **SLOBODA KRETANJA BEZ KABLOVA NA ZEMLJI**

→ **SNAGA**  
Motor jamči izvrsne performanse berbe tijekom cijelog radnog dana

→ **POUZDANOST**  
Kawasaki motor i korištenje visokokvalitetnih komponenti jamče dugotrajnost i pouzdanost /



Da biste upotpunili izbor alata za berbu, Campagnola nudi tri modela tresača pogonjenih motorom s unutarnjim izgaranjem. Oni su idealni endotermički tresači za masline za one koji žele raditi neovisno o kompresoru ili bateriji. Dostupni su s glavama Alice Premium, Hercules i Icarus.

### SLOBODA / SNAGA / POUZDANOST

1. Mogućnost korištenja tri različite glave tresača na istoj mašini: Hercules i Icarus (za visoke masline ili s gustim lišćem) ili Alice (za sve ostale vrste maslina)

2. Teleskopske ili fiksne produžne šipke od aluminija ili karbona

3. Motor Kawasaki TJ027E 2-taktni, 1,03 KS

4. Stezaljka za brzu zamjenu produžne šipke



### + ICARUS

DOSTUPAN S KARBONSKOM ILI ALUMINIJSKOM ŠIPKOM



### + ALICE PREMIUM



### + HERCULES

KARAKTERISTIKE	POGONSKI MOTO ALICE PREMIUM	POGON. MOTOR HERCULES	POGON. MOTOR ICARUS
TEŽINA*	6,000 kg	5,840 kg	5,870 kg

\* S fiksnom karbonskom šipkom od 170 cm



# GSM EL TORO EVOLUZIONE K

MOTORNI TRESAČ MASLINA S KUKOM



**PREDNOSTI  
PLUS  
VENTAJAS**

→ **SNAGA**  
Motor od 63,3 cc omogućuje otresanje grana promjera 50-60 mm

→ **UDOBNOST**  
Potpore za dršku, odvojene od tijela alata, smanjuju vibracije koje se prenose na operatera

→ **PRAKTIČNOST**  
Antivibracijski klizni sustav omogućuje operateru udoban rad dok alat naslanja na tijelo

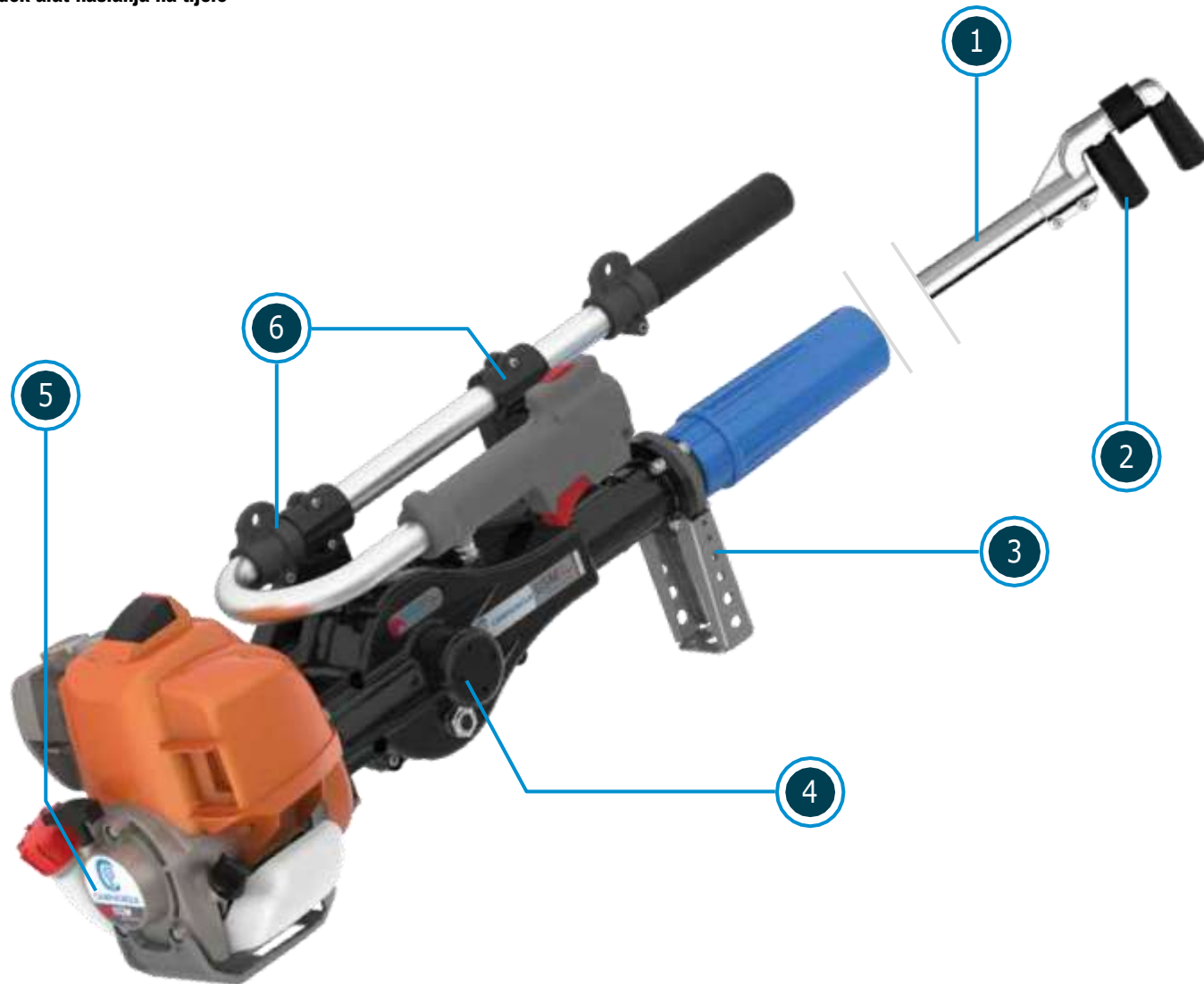

SNAŽAN / UDOBAN / POUZDAN

1. Fiksna produžna šipka od 1,3m, 2m ili 3,3m
2. Rotacijski gumeni valjci
3. Zaštita pokretnih dijelova
4. Tijelo od aluminijske legure
5. 2-taktni motor od 63,3 cc – 2,6 HP
6. Klizna antivibracijska potpora za držač (**CAMPAGNOLIN PATENT**)

Dizajniran da osigura visoku učinkovitost, koristi se za berbu maslina i voća za prehrambenu industriju. Jedinstveni antivibracijski sustav (Campagnolin patent) ograničava prijenos vibracija na operatera.



KARAKTERISTIKE	GSM EL TORO EVOLUZIONE K
OTVOR KUKE*	4 cm
TEŽINA	14,150 kg

\*Na upit dostupna i kuka širine 7,5 cm









# IRON

PNEUMATSKI TRESAČ

SNAŽAN / BRZ / UČINKOVIT

## PREDNOSTI

### → VELIKA BRZINA I SNAGA

1500 udaraca pri 8 bara

### → POUZDANOST

Dizajniran za intenzivnu i dugotrajnu upotrebu

### → PRAKTIČNOST

Specifičan oblik grablji omogućava lako kretanje među granama

### → UČINKOVITOST

Izvrсни rezultati berbe na svim vrstama biljaka i kultivara



1. Konvejer usmjerava ispušni zrak na dijelove koji se pokreću kako bi ih održavao podmazanima i ohlađenima.
2. Grablje od tehнопolimera ojačane karbonom na koje se montiraju dugi patentirani zupci u obliku zvučnih vilica (**DIZAJN PATENTIRALA CAMPAGNOLA**)
3. Nosač grablji od nehrđajućeg čelika inox
4. Fiksne i teleskopske šipke od karbona ili aluminija
5. Legura magnezija protiv "efekta zamrzavanja"

Iron je među najboljim pneumatskim tresaćima u asortimanu u smislu učinkovitosti i visoke otpornosti pri intenzivnoj upotrebi. To je idealan alat za najzahtjevnije korisnike koji traže visoke performanse i apsolutnu pouzdanost. Neke komponente su izrađene od čelika ili aluminija (klip) upravo kako bi se osigurao dugi radni vijek alata. S 1500 udaraca u minuti učinkovit je čak i kod maslina koje se teže odvajaju od grane.

KARAKTERISTIKE	IRON
MAKS. TLAK	8 bar
POTROŠNJA ZRAKA	170 l/min
BRZINA	1500 rpm
TEŽINA*	1,690 kg

\*S fiksnom karbonskom šipkom od 200 cm



HIGH TECH  
KARBON

## PREDNOSTI

## → VELIKA BRZINA I SNAGA

1800 udaraca u minuti

## → PRAKTIČNOST

Kratkohodni sustav smanjuje pokret grablji i osigurava njihovo glatko kretanje među granama

## → UČINKOVITOST

Karbonski zupci jamče izvrsne rezultate na svim vrstama biljaka i kultivara

## → NISKA POTROŠNJA ZRAKA

Samo 200 l/min pri 8 bara

## SUPROTNO KRETANJE

## BRZINA / UČINKOVITOST / NE SKIDA LIŠĆE

Konvejer koji usmjerava ispušni zrak na dijelove koji se kreću kako bi uvijek bili podmazani i ohlađeni

Čelični nosač grablji

Fiksne i teleskopske šipke od karbona ili aluminija

## 2. Zamjenjivi karbonski zupci

Legura magnezija protiv "efekta zamrzavanja"

Iako ima sve značajke tresača Campagnola, razlikuje se u suprotnom bočnom kretanju grablji. Karbonski zupci visoke čvrstoće su dugi i lako se prilagođavaju i prodiru kroz krošnjju. Brz i snažan, jamči izvrsne rezultate berbe čak i kod maslina koje se teže odvajaju od grane.



KARAKTERISTIKE	STORM
MAKS. TLAK	8 bar
POTROŠNJA ZRAKA	200 l/min
BRZINA	1800 rpm
TEŽINA*	1,5 kg

\*S fiksnom karbonskom šipkom od 200 cm



# TUONO EVO

## METAL TOP

PNEUMATSKI TRESAČI

22,5  
cm29,5  
cm

### PREDNOSTI

Podaci se odnose na model TUONOEVO

#### → VELIKA BRZINA I SNAGA

1800 udaraca u minuti

#### → PRAKTIČNOST

Kratkohodni sustav smanjuje pokret grablji i osigurava njihovo glatko kretanje među granama

#### → UČINKOVITOST

Zupci u obliku zvučnih vilica jamče izvrsne rezultate na svim vrstama maslina i stabala

#### → NISKA POTROŠNJA ZRAKA

Samo 150 l/min pri 6 bar

### + METAL TOP

Model METAL TOP

SUPROTNO KRETANJE

PRILAGODLJIV / BRZ / UČINKOVIT

1. Grablje od tehnopolimera sa zupcima u obliku zvučnih vilica (**Campagnolin patent**)
2. Zaštita pokretnih dijelova kako bi se smanjilo trošenje
3. Kratkohodnisustav klipa i grablji (TUONO EVO)
4. Fiksne i teleskopske šipke od karbona ili aluminija
5. Legura magnezija za reduciranje "efekta zamrzavanja"
6. Konvejer koji usmjerava ispušni zrak na pokretne dijelove kako bi uvijek bili podmazani i ohlađeni

Ovo su najpopularniji Campagnolini tresači za berbu maslina na svijetu. Idealni za profesionalnu upotrebu, nalaze svoju primjenu u svim vrstama kultivara i jamče izvrsne rezultate, bez obzira na stupanj zrelosti maslina. Model METAL TOP ima iste karakteristike kao TUONO EVO osim manje brzine udaranja i većeg hoda grablji.

KARAKTERISTIKE	TUONO EVO	METAL TOP
MAKS. TLAK	6 bar	7 bar
POTROŠNJA ZRAKA	150 l/min	200 l/min
BRZINA	1800 rpm	1400 rpm
TEŽINA*	1,650 kg	1,650 kg

\* S fiksnom karbonskom šipkom 200 cm



# DIABLO

## DIABLO 1800 EVO

PNEUMATSKI TRESAČI



### PREDNOSTI

Podaci se odnose na model DIABLO

→ **VELIKA BRZINA I SNAGA**  
1400 udaraca pri samo 7 bara

→ **UČINKOVITOST**

Dugi i fleksibilni zupci jamče izvrsne rezultate na svim vrstama maslina, čak i onih s gustim krošnjama

→ **MALA POTROŠNJA ZRAKA**

Samo 200 l/min pri 7 bara

→ **PRAKTIČNOST**

Kratkohodni sustav smanjuje pokret grablji i osigurava njihovo glatko kretanje među granama (DIABLO 1800 EVO)

SUPROTNO KRETANJE

BRZ / LAGAN / NE VIBRIRA

1. Grablje od tehnopolimera sa zamjenjivim zupcima
2. Zaštita pokretnih dijelova kako bi se smanjilo trošenje
3. Kratkohodni sustav klipa i grablji (DIABLO 1800 EVO)
4. Fiksne i teleskopske šipke od karbona ili aluminija
5. Struktura od legure magnezija za smanjenje "efekta zamrzavanja"
6. Konvejer koji usmjerava ispušni zrak na pokretne dijelove kako bi uvijek bili podmazani i ohlađeni

Model TUONO posebno se preporučuje za biljke s gustim lišćem zbog optimiziranog prodiranja između grana. Model DIABLO ima iste karakteristike kao i DIABLO 1800 EVO osim manje brzine udaranja i većeg hoda grablji.

KARAKTERISTIKE	DIABLO	DIABLO 1800 EVO
MAKS. TLAK	7 bar	6 bar
POTROŠNJA ZRAKA	200 l/min	150 l/min
BRZINA	1400 rpm	1800 rpm
TEŽINA*	1,680 kg	1,680 kg

\*S fiksnom karbonskom šipkom od 200 cm





**PREDNOSTI**

- **BRZ I SNAŽAN**  
1500 udaraca pri samo 6 bara
- **LAGAN I PRAKTIČAN**
- **UČINKOVIT**  
Poseban oblik zubaca omogućuje glatko kretanje među granjem i jamči izvrsne rezultate na svim vrstama maslina i kultivara
- **MALA POTROŠNJA ZRAKA**  
180 l/min

SUPROTNO KRETANJE



LAGAN / UČINKOVIT / BRZ

1. Zamjenjivi fleksibilni zupci
2. Držači zubaca od tehnopolimera i karbonskih valakana
3. Klizna samopodmazujuća čahura od tehnopolimera
4. Fiksne i teleskopske šipke od karbona ili aluminija
5. Struktura od legure magnezija protiv "efekta zamrzavanja"

Konvejer koji usmjerava ispušni zrak na pokretne dijelove kako bi uvijek bili podmazani i ohlađeni

Ovaj pneumatski tresač dizajniran je za one koji vole jednostavno rukovanje i udobnost pri radu. Zahvaljujući strukturi od tehnopolimera na bazi karbona, iznimno je lagan i pouzdan dok zadržava izvrsne performanse u berbi.

KARAKTERISTIKE	PIUMA
MAKS. TLAK	6 bar
POTROŠNJA ZRAKA	180 l/min
BRZINA	1500 rpm
TEŽINA*	1,460 kg

\*S fiksnom karbonskom šipkom od 200 cm









Air

PNEUMATICI

# MOD/94

PRORJEĐIVAČ ZA VOĆKE /  
TRESAČ S KUKOM

UČINKOVIT / MOĆAN / LAGAN

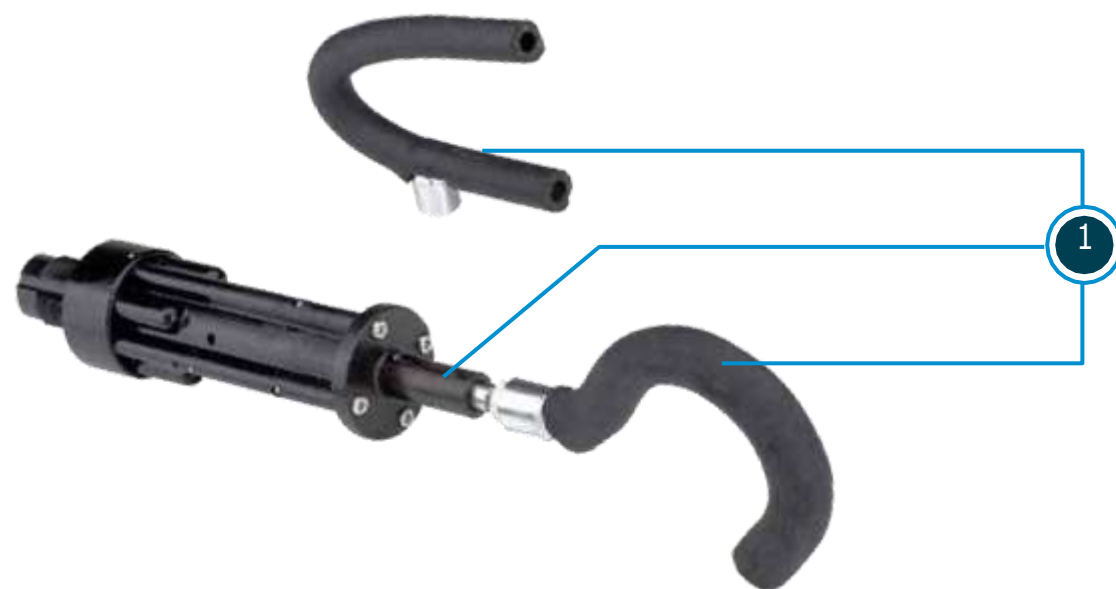

1. Integrirana zaštita

Dizajniran za mehaničko prorjeđivanje breskvi, zahvaljujući velikoj brzini koristi se i za berbu borovnica i orašastih plodova, te daje izvrsne rezultate.

KARAKTERISTIKE	MOD/94
MAKS. TLAK	7 bara
POTROŠNJA ZRAKA	200 l/min
FREKVENCIJA	1400 udaraca / strokes /golpes
TEŽINA*	1 kg





## VICTORY

PNEUMATSKE ŠKARE

LAGANE / BRZE / NE SMRZAVAJU



## PREDNOSTI

## → IZUZETNO LAGANE

Teže samo 510 g zahvaljujući karbonskim vlaknima

## → VELIKA SNAGA

+15% u usporedbi s drugim pneumatskim škarama iste veličine

## → VISOKA RADNA UDOBNOST

Ne umara operatera zahvaljujući izuzetno osjetljivom krtakohodnom ventilu

## → JEDNOSTAVNO ODRŽAVANJE

## → VENTIL "BEZ LEDA"

Sprječava stvaranje leda

+ Verzija s adapterom za montažu na produžnu šipku

+ VICTORY  
S ADAPTEROM

1. Obložene protukliznom gumom
2. Tijelo izrađeno od tehnapolimera s karbonskim vlaknima
3. Zaštita od prodora nečistoća
4. Oštrica od kovanog čelika visoke čvrstoće
5. Čvrsti spojevi za jednostavno održavanje
6. Aktivni sigurnosni uređaj
7. Pasivni sigurnosni uređaj

Pneumatske šikare visokih performansi, koje ispunjavaju očekivanja i najzahtjevnijih profesionalaca u pogledu snage i rukovanja. Zahvaljujući strukturi od tehnapolimera s karbonskim vlaknima, nude najbolji omjer težine i snage u kategoriji. Pogodne su za rezidbu u voćnjacima, maslinicima i vinogradima, mogu se koristiti i montirane na produžnoj šipki.



KARAKTERISTIKE	VICTORY	VICTORY S ADAPTEROM
MAKS. TLAK	9 bar	9 bar
REZ Ø*	32 mm	32 mm
POTROŠNJA ZRAKA	80 l/min	80 l/min
TEŽINA	0,510 kg	0,480 kg

\*Ovisno o vrsti drva





## STAR 30 VIGNA

PNEUMATSKE ŠKARE



## PREDNOSTI

## → PRAKTIČNOST

Ručka smanjenog promjera (42mm)

## → VISOKA UDOBNOST PRI RADU

Nema povratnog udarca ili vibracija

## → VELIKA SNAGA

Kao kod škara većih dimenzija

## → DVIJE VERZIJE

S oštricom za voćke ili vinovu lozu

+ STAR 30  
FRUTTA

+ Oštrice visoke otpornosti od kovanog čelika: VOČNJAK

PRAKTIČNE / MOĆNE / UGODNE

1. Tijelo od tehnopolimera
2. Dva klipa i dva cilindra
3. Zaštita od prodora nečistoća

Visokootporne oštrice od kovanog čelika: vinogradske

5. Integrirana zaštita

Aktivni sigurnosni uređaj

To su jedine Campagnola škare s dva klipa, tehničko rješenje koje im omogućuje manji promjer kojim se može rukovati, idealne za one s malim rukama, ali unatoč tome imaju veliki kapacitet rezanja.



KARAKTERISTIKE	STAR 30 FRUTTA	STAR 30 VIGNA
MAKS. TLAK	10 bar	10 bar
REZ Ø*	32 mm	30 mm
POTROŠNJA ZRAKA	80 l/min	80 l/min
TEŽINA	0,640 kg	0,650 kg

\*Ovisno o vrsti drva



# SUPER STAR DOPPIO TAGLIO

PNEUMATSKE ŠKARE



Dizajnirane za postizanje čistog, savršenog reza bez neravnina, ove su škare idealne za kvalitetno orezivanje, posebno pogodne za vočke.

KARAKTERISTIKE	SUPER STAR DVOSTRUKA OŠTRICA
MAKS. TLAK	10 bar
REZ Ø*	30 mm
POTROŠNJA ZRAKA	80 l/min
TEŽINA	0,610 kg

\*Ovisno o vrsti drva

# STAR 40 CON ADATTATORE

PNEUMATSKE ŠKARE



Mogu se montirati na sve produžne šipke Campagnola, pouzdane škare s velikim kapacitetom rezanja. Tijelo od tehnopolimera s karbonskim vlaknima čini ih laganima. Oštrice od kovanog čelika omogućuju dobru izvedbu za bilo koju vrstu rezidbe.

KARAKTERISTIKE	STAR 40
MAKS. TLAK	10 bar
REZ Ø*	40 mm
POTROŠNJA ZRAKA	100 l/min
TEŽINA	0,675 kg

\*Ovisno o tipu drva



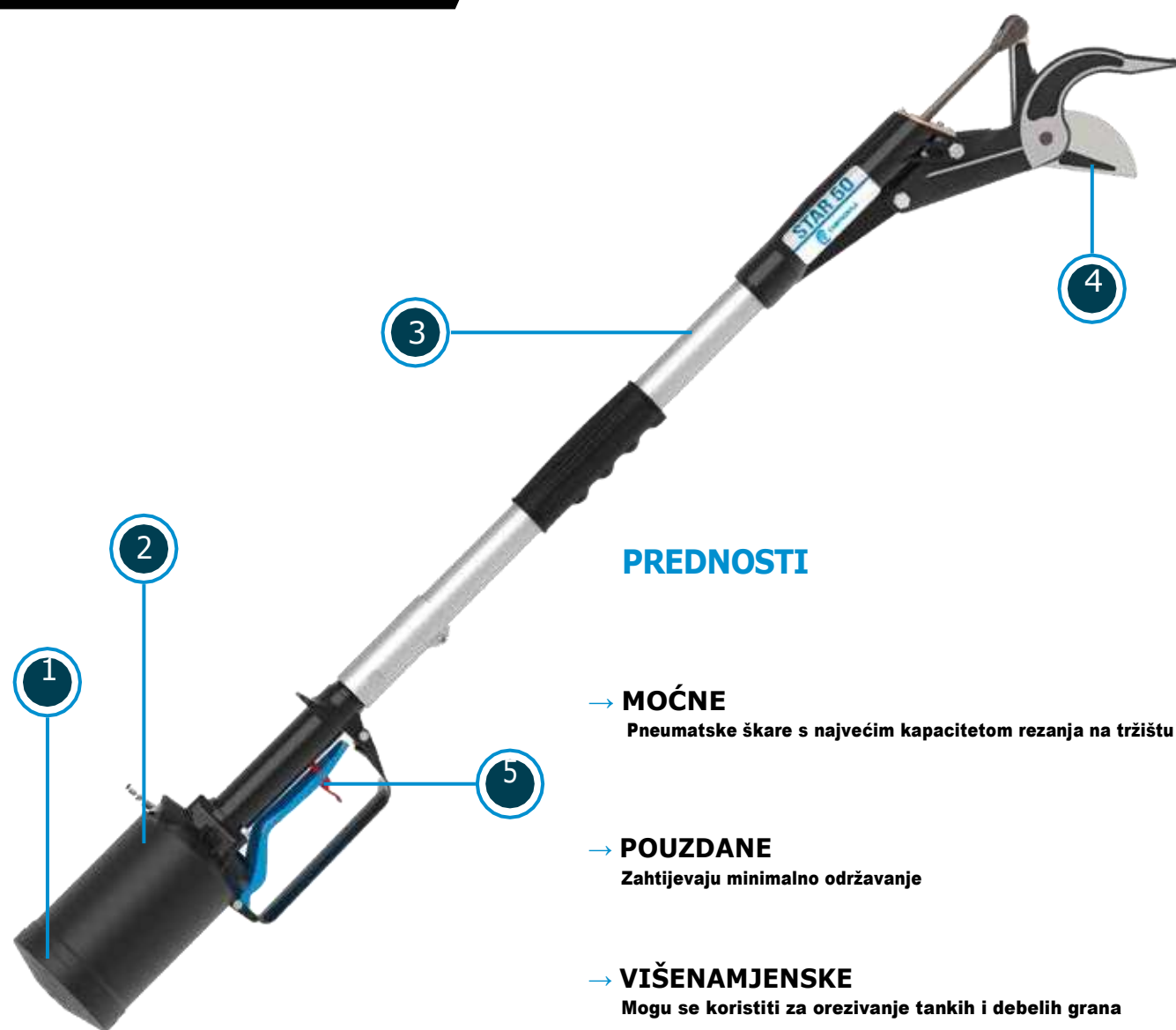

## PREDNOSTI

- **MOĆNE**  
Pneumatske škare s najvećim kapacitetom rezanja na tržištu
- **POUZDANE**  
Zahtijevaju minimalno održavanje
- **VIŠENAMJENSKE**  
Mogu se koristiti za orezivanje tankih i debelih grana
- **PRAKTIČNE**  
Cilindar smješten u donjem dijelu šipke pruža dobru ravnotežu

+ F/6 U



## PRAKTIČNE / MOĆNE / UGODNE

1. Cilindar od acetalne smole
2. Klip dvostrukog učinka sa zračnim povratom
3. Produžna šipka od 50 cm do 300 cm
4. Oštrice od kovanog čelika visoke čvrstoće
- Aktivni sigurnosni uređaj

Jedinstvene u svojoj kategoriji, ove škare imaju mogućnost rezanja velikih grana bilo koje vrste stabala, te su prikladne i za najzahtjevnije upotrebe. Model F/6 opremljen je kukastom oštricom kojom se zakači grana.



KARAKTERISTIKE	STAR 50	MOD. F/6 U
MAKS. TLAK	10 bara	10 bara
REZ Ø*	50 mm	50 mm
POTROŠNJA ZRAKA	100 l/min	100 l/min
TEŽINA	2,1-4,5 kg	2,1-4,5 kg

\*Ovisno o vrsti drva









## PREDNOSTI

## → SNAGA I BRZINA

Iznad 11 m/sec

## → IZNIMNO UGODAN RAD

Nema buke, nema ispušnih plinova, nema vibracija

## → PRAKTIČNOST

Male dimenzije i mala težina omogućuju izvrsno upravljanje pilom

## → AUTOMATSKO PODMAZIVANJE

Svaki put kad se pritisne upravljačka poluga, automatski uređaj podmazuje lanac

MOĆNA / UGODNA / BRZA

1. Zaštita za ruke s kočnicom za lanac
2. Tijelo od legure magnezija
3. Vodilica Slim Power da 1/4"
4. Pumpa za automatsko podmazivanje lanca
5. Ergonomska ručka od tehnopolimera
6. Aktivni sigurnosni uređaj
7. Pasivni sigurnosni uređaj

Iznimno brza i snažna, može se koristiti umjesto motorne pile za rezanje grana promjera do 20 cm. Tiha, bez vibracija i ispušnih plinova.

## KARAKTERISTIKE

TLAK	10 bara
POTROŠNJA ZRAKA	430 l/min
VODILICA	CARVING 8"
LANAC	1/4"
BRZINA LANCA	11 m/sec
TEŽINA	2,1 kg





## AUTOLUBE M.3

PNEUMATSKA LANČANA PILA ZA PRODUŽNU ŠIPKU

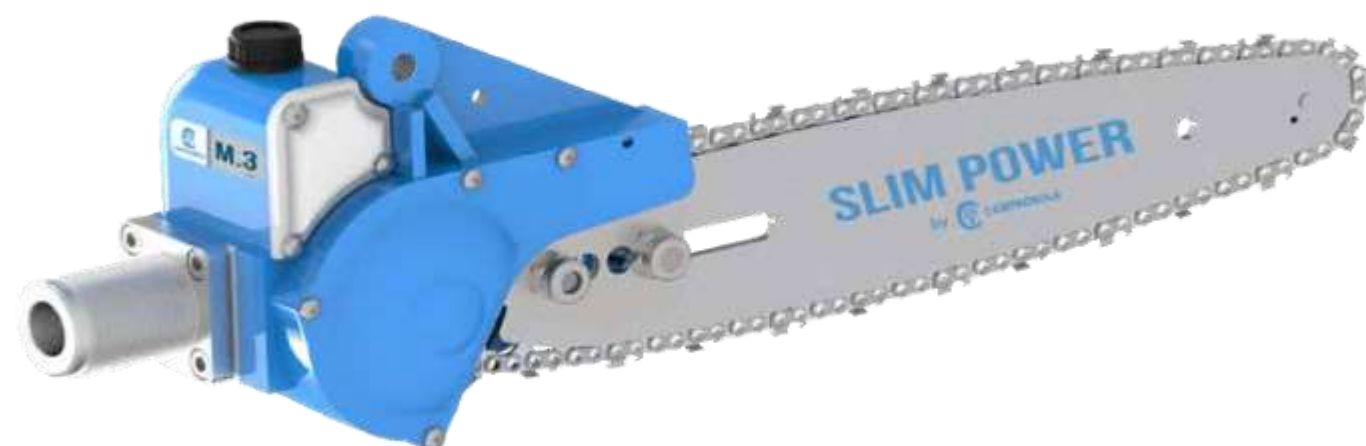

Ova lagana i snažna pila koristi se isključivo na produžnoj šipki. Opremljena je spremnikom ulja za automatsko podmazivanje lanca.

KARAKTERISTIKE	LINX CARVING 1/4"
TLAK	10 bara
POTROŠNJA ZRAKA	400 l/min
VODILICA	Carving 8"
LANAC	1/4"
BRZINA LANCA	11 m/sec
TEŽINA	1,2 kg

## LINX

PNEUMATSKA LANČANA PILA ZA PRODUŽNU ŠIPKU

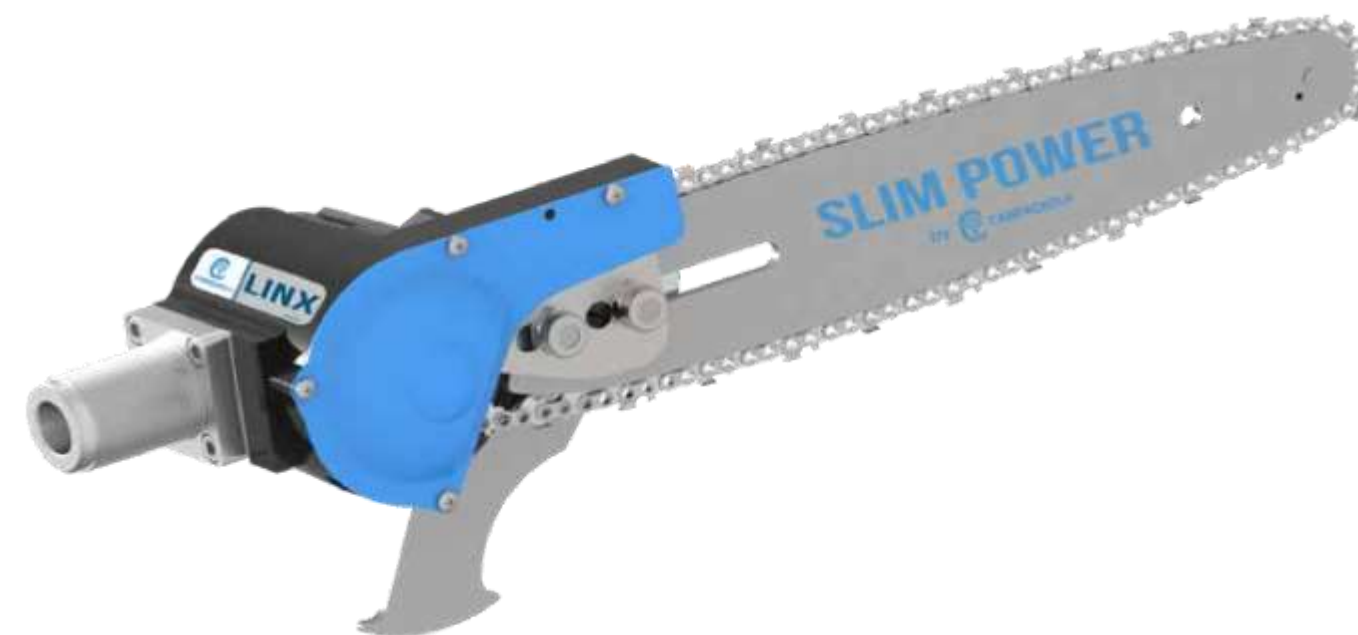

Ova lagana i snažna pila koristi se isključivo na produžnoj šipki. Budući da nema spremnik za ulje, lanac se podmazuje pomoću sredstva za podmazivanje kompresora: ulje, preneseno komprimiranim zrakom, prenosi se na lanac kroz ispuh motora.

KARAKTERISTIKE	M.3 CARVING 1/4"
TLAK	10 bara
POTROŠNJA ZRAKA	400 l/min
VODILICA	Carving 8"
LANAC	1/4"
BRZINA LANCA	11 m/sec
TEŽINA	1,5 kg







# MOTORNI KOMPRESORI

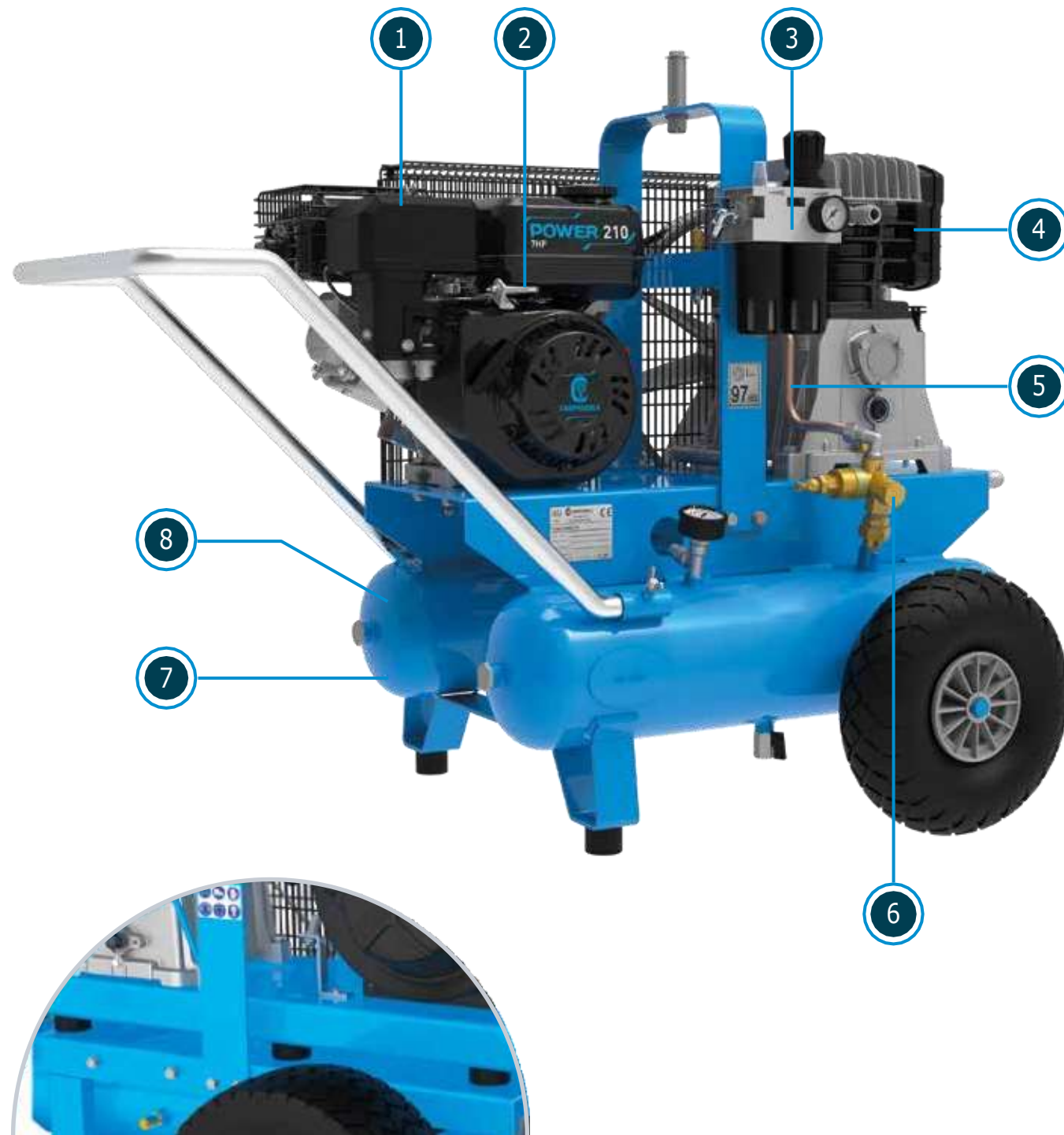

1. Honda i Campagnola benzinski motor i Kohler / Lombardini dizel motor
2. Automatski uređaj za samoregulaciju broja okretaja motora, ubrzava ili usporava motor ovisno o potrebi za zrakom, na taj način drastično smanjujući potrošnju
3. Filter protiv kondenzacije s regulatorom tlaka i podmazivačem 1/4" i 3/8"
4. Glave kompresora proizvedene u Italiji
5. Bakrena cijev za bolju disperziju topline
6. Automatski pilot ventil
7. Dvostruki spremnik kako bi se odvojila voda sadržana u zraku i spriječilo smrzavanje alata
8. Homologirani spremnici do 12 bara (homologirani tlak mora biti viši od radnog tlaka)

Tržište nudi veliki izbor kompresora koji su naizgled slični. U nastavku ističemo aspekte koji karakteriziraju proizvod koji je namijenjen za profesionalnu upotrebu u skladu sa zakonom propisanim pravilima. Sve ove karakteristike pripadaju motornim kompresorima Campagnola.

+ Antivibracijska ploča s amortizerima  
(na svim kompresorima s dizel motorom i benzinskim kompresorima od modela MC 950)





## HOBBY AIR

MOTORNI KOMPRESOR NA GURANJE



Ovaj kompresor dizajniran je za poluprofesionalnu i hobi upotrebu. Idealan je za mala gospodarstva. Lagan i malih dimenzija, lako ga je prenositi zahvaljujući uklonjivoj ručki.

KARAKTERISTIKE	HOBBY AIR HONDA GP 160
USISNI ZRAK	222 l/min
BROJ CILINDARA	1
BROJ FAZA	1
KAPACITET SPREMNIKA	14 l
MAKS. RADNI TLAK SPREMNIKA	9/11 bar max
DIMENZIJE	54 x 55 x 67 cm
UKUPNA TEŽINA	35,0 kg

## MC 360

MOTORNI KOMPRESOR NA GURANJE



Unatoč malim dimenzijama, ovaj motorni kompresor je dizajniran za profesionalnu upotrebu, izgrađen od kvalitetnih komponenti. Nema ograničenja u smislu korištenja.

KARAKTERISTIKE	MC 360 HONDA GP 160
USISNI ZRAK	320 l/min
BROJ CILINDARA	2
BROJ FAZA	1
KAPACITET SPREMNIKA	9 + 9 l
MAKS. RADNI TLAK SPREMNIKA	9/11 bar max
DIMENZIJE	66 x 60 x 65 cm
UKUPNA TEŽINA	55,6 kg



MC 548

MC 545

MOTORNI KOMPRESOR NA GURANJE



Može napajati 2 ili 3 tresača za berbu maslina, isporučuje se samo u kompletu. Preporuča se za poluprofesionalnu upotrebu.

KARAKTERISTIKE	MC 548 CAMPAGNOLAEHR210	MC 545 HONDA GP 160
USISNI ZRAK	554 l/min	554 l/min
BROJ CILINDARA	2	2
BROJ FAZA	1	1
KAPACITET SPREMNIKA ZA ZRAK	11 + 11 l	11 + 11 l
MAKS. RADNI TLAK SPREMNIKA	9/11 bar max	9/11 bar max
DIMENZIJE	76 x 64 x 69 cm	78 x 67 x 72 cm
UKUPNA TEŽINA	69,9 kg	73 kg

MC 550

MC 658

MOTORNI KOMPRESOR NA GURANJE



Ovi motorni kompresori su idealno rješenje za one koji žele raditi s više alata za berbu i orezivanje u isto vrijeme. Preporučuju se onima kojima je potreban profesionalni uređaj koji je lako prenosiv zbog malih dimenzija.

KARAKTERISTIKE	MC 550 HONDA GX 200	MC 658 CAMPAGNOLA EHR 210
USISNI ZRAK	554 l/min	582 l/min
BROJ CILINDARA	2	2
BROJ FAZA	1	2
KAPACITET SPREMNIKA ZA ZRAK	11 + 11 l	11 + 11 l
MAKS. RADNI TLAK SPREMNIKA	9/11 bar max	9/11 bar max
DIMENZIJE	78 x 67 x 72 cm	85 x 72,5 x 80 cm
UKUPNA TEŽINA	76,2 kg	92,7 kg





## MC 650

MOTORNI KOMPRESOR NA GURANJE



Motorni kompresor MC 650, za visoko profesionalnu upotrebu, dostupan je s dizelskim motorom i ima najbolji omjer učinka i veličine. Glava kompresora je izuzetno učinkovita i omogućuje vam napajanje nekoliko alata u isto vrijeme.

KARAKTERISTIKE	MC 650 KOHLER KD15-350
USISNI ZRAK	582 l/min
BROJ CILINDARA	2
BROJ FAZA	2
KAPACITET SPREMNIKA ZA ZRAK	11 + 11 l
MAKS. RADNI TLAK SPREMNIKA	9/11 bar max
DIMENZIJE	83 x 72 x 88 cm
UKUPNA TEŽINA	123,2 kg

## MC 660

MOTORNI KOMPRESOR NA GURANJE



Motorni kompresor MC 660 razlikuje se od prethodnih modela po benzinskom motoru Honda GX270 snage 8,4 KS. Zahvaljujući izvrsnoj snazi, može napajati nekoliko alata istovremeno.

KARAKTERISTIKE	MC 660 HONDA GX 270
USISNI ZRAK	582 l/min
BROJ CILINDARA	2
BROJ FAZA	2
KAPACITET SPREMNIKA ZA ZRAK/	11 + 11 l
MAKS. RADNI TLAK SPREMNIKA	9/11 bar max
DIMENZIJE	90 x 72,5 x 81 cm
UKUPNA TEŽINA	101,8 kg



MC 950

MC 1200

MOTORNI KOMPRESOR NA GURANJE



Na samom vrhu asortimana nalaze se motorni kompresori MC 950 i MC 1200. Pokretani snažnim benzinskim i dizelskim motorima s električnim pokretanjem, omogućuju vam napajanje više alata uz maksimalnu učinkovitost. Čvrsti i opremljeni visokokvalitetnim komponentama, karakterizira ih dvostruka amortizirana baza.

KARAKTERISTIKE	MC950 HONDA GX270	MC 950 KOHLER KD15-350	MC 1200 KOHLER KD15-440
USISNI ZRAK	820 l/min	820 l/min	1210 l/min
BROJ CILINDARA	2	2	2
BROJ FAZA	2	2	2
KAPACITET SPREMNIKA ZA ZRAK	9 + 9 l	9 + 9 l	9 + 9 l
MAKS. RADNI TLAK SPREMNIKA	9/11 bar max	9/11 bar max	9/11 bar max
DIMENZIJE	92 x 76 x 87,5 cm	92 x 76 x 88 cm	92 x 75,5 x 105 cm
UKUPNA TEŽINA	132 kg	153,5 kg	186,6 kg

MC 550 SEMOVENTI

MC 950 SEMOVENTI

SAMOHODNI MOTORNI KOMPRESOR



Kako bi se olakšalo kretanje, motorni kompresori MC 550 S i MC 950 S iskorištavaju snagu motora za prijenos pogona na kotače putem klinastog remena. Pritiskom na polugu na upravljaču ovi se kompresori samostalno pomiču naprijed. Opremljeni su parkirnom disk kočnicom.

KARAKTERISTIKE	MC550 HONDA GX200	MC950 HONDA GX270	MC 950 KOHLER KD15-350
USISNI ZRAK	554 l/min	820 l/min	820 l/min
BROJ CILINDARA	2	2	2
BROJ FAZA	1	2	2
KAPACITET SPREMNIKA ZA ZRAK	14 l	25 l	25 l
MAKS. RADNI TLAK SPREMNIKA	9/11 bar max	9/11 bar max	9/11 bar max
DIMENZIJE	100 x 68 x 74 cm	111,5 x 76 x 82 cm	111,5 x 76 x 88 cm
UKUPNA TEŽINA	98,5 kg	137,2 kg	161,1 kg



Air





# ECOPLUS



## PRIJENOSNI PTO KOMPRESORI

ECOPLUS 520



ECOPLUS 950



ECOPLUS 1000



ECOPLUS 1500



ECOPLUS 1700 TANDEM



Modele ECOPLUS karakteriziraju kompaktnost, čvrstoća i velika pouzdanost, te visokokvalitetne komponente. Vrhunski modeli ECOPLUS 1500 i ECOPLUS 1700 TANDEM, namijenjeni visokoprofesionalnoj upotrebi, opremljeni su posebnom dvostrukom jedinicom s filterom/regulatorom/podmazivačem i dvostrukim spremnikom zraka. Kako bi se izbjeglo pregrijavanje kompresora, ECOPLUS 1500 se hladi ventilatorom, dok ECOPLUS 1700 TANDEM, jedinstven takve vrste, ima dvije glave. Asortiman je proširen uvođenjem modela ECOPLUS 1000.

KARAKTERISTIKE	ECOPLUS 520	ECOPLUS 950	ECOPLUS 1000	ECOPLUS 1500	ECOPLUS 1700 TANDEM
MINIMALNA PREPORUČENA SNAGA TRAKTORA	18 hp	20 hp	20 hp	25 hp	40 hp
USISNI ZRAK	554 l/min	820 l/min	1018 l/min	1500 l/min	1640 l/min
BROJ CILINDARA	2	2	2	2	2
BROJ FAZA	1	2	2	2	2
KAPACITET SPREMNIKA ZA ZRAK	25 l	25 l	25 l	2x20 l	2x20 l
MAKSIMALNI RADNI TLAK SPREMNIKA	9/11 bar max	9/11 bar max	9/11 bar max	9/11 bar max	9/11 bar max
DIMENZIJE	56x64x86 cm	56x64x86 cm	56x64x86 cm	61,5x75x106,5 cm	79x98x86 cm
UKUPNA TEŽINA	89,65 kg	104,1 kg	113 kg	182,9 kg	211 kg





## MP 658

MOTORNI KOMPRESOR ZA TRAKTOR



NEW

Novi motorni kompresor MP 658 dizajniran je za intenzivnu upotrebu od strane profesionalnih poljoprivrednika. Može se spojiti izravno na hidrauličku dizalicu traktora i može napajati sve pneumatske alate linije Campagnola PROFESSIONAL.

KARAKTERISTIKE	MP 658 CAMPAGNOLA EHR 210
USISNI ZRAK	582 l/min
BROJ CILINDARA	2
BROJ FAZA	2
KAPACITET SPREMNIKA ZA ZRAK	n°2 9+9 l
MAKSIMALNI RADNI TLAK SPREMNIKA	9/11 bar max
DIMENZIJE	61,6 x 78,3 x 85,5 cm
UKUPNA TEŽINA	126 kg

## MP 548

MOTORNI KOMPRESOR ZA TRAKTOR



NEW

MP 548 je motorni kompresor koji se može spojiti na hidrauličku dizalicu traktora ili prikolicu kako bi se komprimirani zrak doveo do škara i tresača pneumatske linije Campagnola. Namijenjen je operaterima koji provode intenzivne profesionalne intervencije i trebaju visoko učinkovit motorni kompresor.

KARAKTERISTIKE	MP 548 CAMPAGNOLA EHR 210
USISNI ZRAK	554 l/min
BROJ CILINDARA	2
BROJ FAZA	1
KAPACITET SPREMNIKA ZA ZRAK	n°2 9+9 l
MAKSIMALNI RADNI TLAK SPREMNIKA	9/11 bar max
DIMENZIJE	61,6 x 78,3 x 85,5 cm
UKUPNA TEŽINA	118 kg





## RUČNI ALATI

### ŠKARE



**C1**

Tradicionalne vinogradske škare

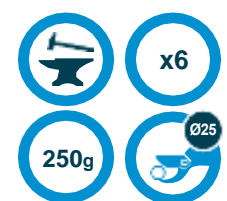

**C2**

Ručne škare s dvostrukom oštricom



**C3**

Ručne vinogradske škare s kratkom oštricom



**C4**

Ručne škare za rezanje (nakovanjske)



**C6**

Ručne škare sa zakrivljenim rezom



Futrola za škare



### RUČNO REZANJE



X6

**C15**

Sklopiva ručna pila s oštricom 15 cm



**C25**

Ručna pila s fiksnom oštricom 25 cm



**C30**

Ručna pila s fiksnom oštricom 30 cm



### REZAČ GRANA - LOPPERS - CORRTARAMAS



**C20**

Rezač grana s ravnim rezom



**C21**

Rezač grana sa zakrivljenim rezom







## INFORMACIJE

## INFORMACIJE

Tehnički podaci, dimenzije, karakteristike i slike prikazane u katalogu mogu varirati bez prethodne najave. Izmjene ne oslobađaju kupca od kupnje na koju se obvezao, niti mogu biti razlog za potraživanje.



Vertikalno otvaranje



Horizontalno otvaranje



Tehnopolimer s karbonom



Broj škara koje se mogu napajati



Broj tresaća koji se mogu napajati



Broj lančanih pila koje se mogu napajati



Kovane oštrice



Naoštreno sa tri strane



Kapacitet reza



80% performansi alata



90% performansi alata



100% performansi alata











## CAMPAGNOLA srl

Via Lazio 21 - 40069  
Zola Predosa (Bo) -  
Italia

Tel. +39 051 753500  
Fax +39 051 752551

star@campagnola.it  
www.campagnola.it

## CAMPAGNOLA IBERICA

Carrer de la tecnologia 98-100  
08450 Llinars del Vallés  
Barcelona (Espanya)

Tel. +34 938 444 185

info@campagnola.es  
www.campagnola.es

**IT**



**EN**



**ES**

